

## Előterjesztés a Képviselő-testület 2017. június 27-ei ülésére

**Tárgy:** Beszámoló a lejárt határidejű határozatok végrehajtásáról

**Előadó:** Bárdos Lászlóné dr. címzetes főjegyző

**Az előterjesztést készítették:** a Hivatal munkatársai és Sulák Judit titkársági ügyintéző

<b>20/2016.(II.02.)</b>	Dunaföldváron, a Szent László utca 24. szám (3655 hrsz.) előtti közterületen (3669 hrsz.) ismeretlen eredetű üreg leszakadása – vis maior támogatás igénylése
-------------------------	---

A támogatás összegét, 6.236.000 Ft-ot 2016.06.24-én megkaptuk.

<b>30/2016.(II.23.)</b>	Dunaföldvár Város Önkormányzatának adósságot keletkeztető ügyleteiből eredő fizetési kötelezettségeinek megállapítása
-------------------------	---

A határozat külön intézkedést nem eredményez, az elkészítése jogszabályi kötelezettség.

<b>34/2016.(II.23.)</b>	Döntés a „Dunaföldvár, volt rendőrség épületének iskolai célú hasznosítása I-II. ütem” tárgyú közbeszerzési eljárás eredményéről
<b>67/2016.(IV.19.)</b>	Döntés a Dunaföldvár, Kossuth L. u. 19-23/A szám alatti volt rendőrség épület iskolai célú átalakítási munkálatai ügyében

Az eljárás nyertese az Unikorn- Épker Kft. volt. A beruházás elkészült. Az épület használatba vétele megtörtént. Garanciális hibák javítása 2017. nyári szünetében történik.

<b>42/2016.(III.10.)</b>	Terület- és Településfejlesztési Operatív Program keretében támogatási kérelmek előkészítése és benyújtása
--------------------------	--

6 db pályázat került benyújtásra. Bölcsőde fejlesztés, turizmus fejlesztés, épületenergetika, helyi piactér fejlesztése, kenderföldi árok csapadékvíz elvezetés, napelempark.

Döntés két pályázatról született eddig:

- Bölcsőde fejlesztése (elnyert támogatás: 89 millió Forint)
- Turizmus fejlesztése (elnyert támogatás: 124 millió Forint)

<b>43/2016.(III.10.)</b>	Vidékfejlesztési Program keretében támogatási kérelem előkészítése és benyújtása
--------------------------	--

„Településképet meghatározó épületek külső rekonstrukciója, többfunkciós közösségi tér létrehozása, fejlesztése, energetikai karbantartás” című felhívás idő előtt felfüggesztésre került. A pályázat benyújtására nem került sor. A Rákóczi utca 8. ingatlan korszerűsítés tervek elkészültek.

<b>44/2016.(III.10.)</b>	Megvalósításra javasolt beruházások a Térség Társadalmi Tanács keretén belül
--------------------------	--

A fejlesztési javaslatok benyújtásra kerültek. Eddig még a Térségi Társadalmi Tanács pályázatot nem írt ki.

<b>61/2016.(IV.19.)</b>	Dunaföldvár városának kezdeményezése járóbeteg szakellátásának a Dunaújvárosi Szent Pantaleon Kórház ellátási körzetéhez való tartozása iránt
-------------------------	---

A Képviselő-testület úgy döntött, hogy a járóbeteg szakellátást a Szent Pantaleon Kórház – Rendelőintézethez áthelyezi.

<b>65/2016.(IV.19.)</b>	A Holler Utánpótlás Nevelési Club támogatási kérelme
<b>24/2017.(I.31.)</b>	A Holler Utánpótlás Nevelési és Felnőtt Club visszatérítendő támogatásának határidő módosítás iránti kérelme

A kért összeg bruttó 8.890.000 Ft. A Visszafizetési határidő 2017.07.31-re módosult.

<b>68/2016.(IV.19.)</b>	Döntés a Dunaföldvár, Jókai u. 7. szám alatti óvoda magastető építéséről és tálalókonyha fejlesztéséről
-------------------------	---

A beruházási munkák elkészültek.

<b>69/2016.(IV.19.)</b>	Döntés önerő biztosításáról az "önkormányzati étkeztetési fejlesztések támogatására" címmel kiírásra került pályázat keretében benyújtandó támogatási kérelem tárgyában (Jókai utcai óvoda melegítő-tálalókonyha fejlesztése)
-------------------------	---

A pályázat benyújtásra került, a kérelem támogatásban nem részesült. A beruházás önerőből megvalósításra került.

<b>75/2016.(IV.19.)</b>	Járda felújítási program -2016.
-------------------------	---------------------------------

A beruházás elmaradt. A járda felújítására 2017 év elején sikeresen pályáztunk a Jövők Energiája Térségfejlesztési Alapítványnál. A megvalósítás folyamatban van.

<b>76/2016.(IV.19.)</b>	Lakossági inert hulladék elhelyezésének támogatása Dunaföldvár közigazgatási területén
-------------------------	--

A megállapodás megkötésre került az SPR Terra 20016 Kft.-vel.

<b>77/2016.(IV.19.)</b>	Puskás Ferenc Stadion lelátó ülőhelyek önkormányzati tulajdonba kérése
-------------------------	--

Az ülőhelyek önkormányzati tulajdonba vétele megtörtént, a székek a sportpályán elhelyezésre kerültek.

<b>89/2016.(V.31.)</b>	2016/2017. nevelési évben indítható csoportok számának meghatározása a D-B-M Mikrotérségi Óvoda és Bölcsőde intézményben
------------------------	--

A Képviselő-testület a 2016/2017. nevelési évben indítható csoportok számát 11 csoportban határozta meg.

<b>90/2016.(V.31.)</b>	Előterjesztés a Napsugár Idősek Otthonában üzemelő 2 db kisbuszból az egyik busznak a Dunaföldvár és Környéke Család- és Gyermekjóléti Szolgálat és alapszolgáltatási Központba történő áthelyezésének lehetőségéről
------------------------	--

A két intézmény-vezető közös megegyezéssel kialakította a busz használatának rendjét.

<b>91/2016.(V.31.)</b>	Döntés nyári szünidei gyermekétkeztetésről
------------------------	--

A Képviselő-testület úgy döntött, hogy 52 fő rászoruló részére 43 napra biztosítja a nyári étkezést.

<b>93/2016.(V.31.)</b>	A „Hadi út” és egyéb mezőgazdasági földutak önkormányzati tulajdonba adása iránti kérelem ismételt felülvizsgálata
------------------------	--

A Képviselő-testület visszavonta a korábbi tulajdoni igényét

<b>94/2016.(V.31.)</b>	Pincék, üregek veszély-elhárítási munkái Dunaföldvár közigazgatási területén
------------------------	--

A keretszerződés megkötésre került a Habbeton Kft.-vel

<b>95/2016.(V.31.)</b>	Döntés saját forrás biztosításáról a „szociális szakosított ellátást és a gyermekek átmeneti gondozását szolgáló önkormányzati intézmények fejlesztése, felújítása támogatására” benyújtott pályázat megvalósításához
------------------------	---

A pályázat benyújtásra került. A kérelem támogatásban nem részesült.

<b>96/2016.(V.31.)</b>	Döntés önerő biztosításáról az „önkormányzati feladatellátást szolgáló fejlesztések támogatására” kiírt pályázat keretében benyújtandó pályázatokhoz
------------------------	--

A pályázat benyújtásra került. A kérelem támogatásban nem részesült.

<b>109/2016.(VI.28.)</b>	Dunaföldvár területén hirdetőoszlopok létesítése
--------------------------	--

A pályázat kiírásra került, de eredménytelen volt.

<b>111/2016.(VI.28.)</b>	Döntés a Dunaföldvár, Templom u. 4. szám alatti ingatlan (tankonyha) tető szerkezetének felújításáról
--------------------------	---

A felújítás elkészült, a műszaki átadás-átvétel lezajlott.

<b>133/2016.(VIII.02.)</b>	Döntés a „Dunaföldvár, Jókai utcai óvoda tálalókonyha fejlesztése” tárgyú beruházásról
----------------------------	--

A fejlesztés megvalósítására benyújtott támogatási kérelem támogatásban nem részesült. A fejlesztés önerőből valósult meg.

<b>151/2016.(IX.27.)</b>	Döntés a "Dunaföldvár, Attila u. 19. szám alatti tájház felújítása" tárgyú közbeszerzési eljárás eredményéről
--------------------------	---

Az eljárás nyertese az Unikorn- Épkér Kft. lett. A fejlesztés megvalósult, a használatba vétel megtörtént.

<b>166/2016.(X.18.)</b>	Dunaföldváron, a Pince köz 10. szám (3085 hrsz.) előtti közterületen (3520/1 hrsz.) egy ismeretlen eredetű üreg leszakadása – vis maior támogatás igénylése
-------------------------	---

A támogatás 4.123.987 Ft. összegű lett, amelynek elszámolása folyamatban van.

<b>174/2016.(XI.08.)</b>	Solener Delta Kft. (8825 Pat, Fő u. 105.) kérelme önkormányzati földterület bérlésével kapcsolatban naperómű létesítése céljából
--------------------------	--

A kérelmező értesítése megtörtént.

<b>179/2016.(XI.22.)</b>	Dunaföldvári 0110/1 és 0110/2 hrsz-ú (átvezetés alatt) ingatlanok eladási árának meghatározása
--------------------------	--

Az adás-vételi szerződés megkötésre került. A vételár – 275.000.300 Ft + ÁFA-t (nettó: 349.250.000 Ft-ot) a vevő megfizette.

<b>180/2016.(XI.22.)</b>	Szerkezeti terv és a Helyi Építési Szabályzat módosításához előzetes döntés meghozatala /Papíripari üzem létesítéséhez/
--------------------------	---

Az eljárás lezárult.

<b>199/2016.(XII.13.)</b>	Dunaföldvár, Sas u. forgalomszervezése
---------------------------	--

A döntés szerinti táblák, piktogramok elhelyezése, felfestése megtörtént.

<b>201/2016.(XII.13.)</b>	Dunaföldvári Református Egyházközség nyílászárócseré támogatási kérelme
---------------------------	---

A Képviselő-testület 460.000 Ft támogatási összeget biztosított az Egyházközség részére, amelynek átadása 2017.03.29-én megtörtént.

Dunaföldvár, 2017. június 16.

**Bárdos Lászlóné dr. sk.**  
címzetes főjegyző

### **Határozati javaslat**

Dunaföldvár Város Önkormányzatának Képviselő-testülete a 20/2016.(II.02.), 30/2016.(II.23.), 34/2016.(II.23.), 42/2016.(III.10.), 43/2016.(III.10.), 44/2016.(III.10.), 61/2016.(IV.19.), 65/2016.(IV.19.), 66/2016.(IV.19.), 67/2016.(IV.19.), 68/2016.(IV.19.), 69/2016.(IV.19.), 75/2016.(IV.19.), 76/2016.(IV.19.), 77/2016.(IV.19.), 89/2016.(V.31.), 90/2016.(V.31.), 91/2016.(V.31.), 93/2016.(V.31.), 94/2016.(V.31.), 95/2016.(V.31.), 96/2016.(V.31.), 109/2016.(VI.28.), 111/2016.(VI.28.), 133/2016.(VIII.02.), 151/2016.(IX.27.), 166/2016.(X.18.), 174/2016.(XI.08.), 179/2016.(XI.22.), 180/2016.(XI.22.), 199/2016.(XII.13.) és a 200/2016.(XII.13.) határozatokról szóló beszámolót elfogadja.

**Határidő:** azonnal

**Felelős:** Bárdos Lászlóné dr. címzetes főjegyző

**Dunaföldvár Város Önkormányzata**  
**Képviselő-testületének 3/2017. (III.03.) önkormányzati rendelete az**  
**Önkormányzat 2017. évi költségvetéséről szóló**  
**.../2017. (....) önkormányzati rendelet módosításáról**

Dunaföldvár Város Önkormányzata az államháztartásról szóló 2011. évi CXCV tv. 34.§-ban kapott felhatalmazás alapján, az Alaptörvény 32. cikk (2) bekezdésében meghatározott eredeti jogalkotói hatáskörében, az Alaptörvény 32. cikk (1) bekezdés f) pontjában meghatározott feladatkörében eljárva a következőket rendeli el:

**1.§.** Az Önkormányzat 2017. évi költségvetéséről szóló 3/2017. (II.28.) Önkormányzati rendelet (továbbiakban: Rendelet) 2 § (1) és (2) bekezdése helyébe a következő rendelkezés lép

"(1) A Képviselő-testület az Önkormányzat  
összevont

2017. évi költségvetésének költségvetési bevételeit	<b>3 381 710 550 Ft-ban,</b>	melyen belül
a) működési költségvetési bevételeit	<b>1 646 313 550 Ft-ban,</b>	
<i>melyből: önként vállalt feladatok működési bevétele</i>	<i>208 966 000 Ft</i>	
<i>kötelező feladatok működési bevétele</i>	<i>1 437 347 550 Ft</i>	
b) felhalmozási költségvetési bevételeit	<b>1 735 397 000 Ft-ban,</b>	
<i>melyből: önként vállalt feladatok felhalmozási bevétele</i>	<i>1 190 092 000 Ft</i>	
<i>kötelező feladatok felhalmozási bevétele</i>	<i>545 305 000 Ft</i>	
Felhalmozási célú finanszírozási bevételeit	<b>0 Ft-ban,</b>	
Előző évi pénzmaradványát	<b>386 280 000 Ft-ban</b>	állapítja meg,
2017. évi bevételek összevont összege:	<b>3 767 990 550 Ft.</b>	

(2) A Képviselő-testület az önkormányzat összevont költségvetési kiadásait

	<b>3 767 990 550 Ft-ban,</b>	melyen belül
a) működési költségvetési kiadásait	<b>1 570 981 417 Ft-ban,</b>	
aa) személyi jellegű kiadásokat	436 312 303 Ft-ban,	
ab) munkaadókat terhelő járulékokat	105 609 407 Ft-ban,	
ac) dologi jellegű kiadásokat	528 349 867 Ft-ban,	
ad) társadalom- és szociálpolitikai juttatásokat	21 989 000 Ft-ban,	
ae) működési c. pénzeszközátadást	478 720 840 Ft-ban,	
af) általános tartalékát	0 Ft-ban,	
<i>melyből: önként vállalt feladatok működési kiadása</i>	<i>413 893 000 Ft-ban,</i>	
<i>kötelező feladatok működési kiadása</i>	<i>1 157 088 417 Ft-ban,</i>	
b) a felhalmozási költségvetési kiadásait	<b>2 197 009 133 Ft-ban,</b>	melyen belül
ba) a beruházások előirányzatát	1 189 043 000 Ft-ban,	
bb) a felújítások előirányzatát	933 584 000 Ft-ban,	
bc) az adott kölcsönök előirányzatát	1 200 000 Ft-ban,	
bd) a hosszú lejáratú hitelek visszafizetési előirányzatát	11 200 000 Ft-ban,	
bd) a hosszú lejáratú hitel kamata előirányzatát	0 Ft-ban,	
bf) fejlesztési tartalék előirányzatát	49 509 133 Ft-ban,	
bg) támog. értékű fejlesztési célú kiadás	0 Ft-ban,	

bh) beruházási célú visszatérítendő támogatás

bi) finanszírozási kiadások

12 473 000 Ft-ban,

állapítja meg,

*melyből: önként vállalt feladatok felhalmozási kiadása*

972 393 000 Ft

*kötelező feladatok felhalmozási kiadása*

1 224 616 133 Ft

**2.§.** A bevételi előirányzatok jogcímenkénti változását a rendelet **1. melléklete**, a kiadási előirányzatok jogcímenkénti változását a rendelet **2. melléklete** tartalmazza.

**3.§.** (1) E rendelet a kihirdetését követő napon lép hatályba, de rendelkezéseit 2017. január 01-től kell alkalmazni.

(2) A rendelet a hatálybalépését követő napon hatályát veszti.

**Dunaföldvár, 2017. június 27.**

**Horváth Zsolt**  
polgármester

**Bárdos Lászlóné dr.**  
címetes főjegyző

**Záradék:**

A rendelet a mai napon kihirdetésre került.

**Dunaföldvár, 2017. ....**

**Bárdos Lászlóné dr.**  
címetes főjegyző



2017. ÉVI KIADÁSI ELŐIRÁNYZATOK JOGCIMENKÉNT VÁLTOZÁSA  
(2017. évi költségvetés 1. sz. módosítása)

Jogcímek sorszáma	MIND-ÖSSZE-SZÉN	11/1	11/2	11/3	11/4	11/5	11/6	11/7	12/1	12/2	12/2	12/2	12/3	12/4	14.	15.	16.	17.	Forrásban	
																			Finansz. kiadás	Általános tartalék
Eredeti előirányzat	3 731 029 000	440 815 000	106 600 000	504 392 000	471 842 000	21 989 000	0	0	876 242 000	1 185 443 000	0	0	0	100 033 000	0	0	0	0	0	0
I.sz. módosítás	0	0	0	0	0	0	0	0	0	0	0	0	0	0	0	0	0	0	0	0
II.sz. módosítás	0	0	0	0	0	0	0	0	0	0	0	0	0	0	0	0	0	0	0	0
III.sz. módosítás	0	0	0	0	0	0	0	0	0	0	0	0	0	0	0	0	0	0	0	0
Kamatmentes kölcsön	1 200 000	0	0	0	0	0	0	0	0	0	0	0	0	0	1 200 000	0	0	0	0	0
Szájalombuttalika részvétel	0	0	0	0	0	0	0	0	0	0	0	0	0	-3 600 000	0	0	0	0	0	0
Polgármesteri Hivatali gázszámla	0	0	0	0	0	0	0	0	0	0	0	0	0	-2 000 000	0	2 000 000	0	0	0	0
Bárányhímő	0	0	0	266 700	0	0	0	0	0	0	0	0	0	-266 700	0	0	0	0	0	0
BM Iskolák Aradi köz	14 762 000	0	0	0	0	0	0	0	30 007 000	0	0	0	0	-15 245 000	0	0	0	0	0	0
Béka tér	0	0	0	0	0	0	0	0	0	0	0	0	0	0	0	0	0	0	0	0
VP6-7.2.1-7.4.1.3-17 közlekt. fejleszt.	20 000 000	0	0	0	0	0	0	0	26 700 000	0	0	0	0	-6 700 000	0	0	0	0	0	0
JETA 2016. járata felújítás műszaki ell.	0	0	0	0	0	0	0	0	635 000	0	0	0	0	-635 000	0	0	0	0	0	0
TOP-1.2.1-15 Turizmus	0	0	0	0	0	0	0	0	0	0	0	0	0	0	0	0	0	0	0	0
TOP-1.1-3-15 Plac	0	0	0	0	0	0	0	0	0	0	0	0	0	0	0	0	0	0	0	0
TOP-2.1-3-15 Kenderföldi árók	0	0	0	0	0	0	0	0	0	0	0	0	0	0	0	0	0	0	0	0
Vermek sor - vis malor	0	0	0	7 553 960	0	0	0	0	0	0	0	0	0	-7 553 960	0	0	0	0	0	0
Szent István u. 6. - vis malor	0	0	0	4 086 860	0	0	0	0	0	0	0	0	0	-4 086 860	0	0	0	0	0	0
Közép-Burgundia - vis malor	0	0	0	9 915 347	0	0	0	0	0	0	0	0	0	-9 915 347	0	0	0	0	0	0
Molnár Kálmán-né ingatlan felajánlás	0	0	0	135 000	0	0	0	0	0	0	0	0	0	-135 000	0	0	0	0	0	0
Menfi Milán Márkó tandíj. kollegium	0	0	0	0	386 000	0	0	0	0	0	0	0	0	-386 000	0	0	0	0	0	0
Képviselet tsz. díj fel. (1032017)	-1 281 000	-1 050 000	-231 000	0	0	0	0	0	0	0	0	0	0	0	0	0	0	0	0	0
Magyar Máltai Szerelepszolgálat	549 000	0	0	0	549 000	0	0	0	0	0	0	0	0	0	0	0	0	0	0	0
"Aztakessvit" Enékor Egyesület	549 000	0	0	0	549 000	0	0	0	0	0	0	0	0	0	0	0	0	0	0	0
Gyermekünk Jövőjéért Alapítvány	183 000	0	0	0	183 000	0	0	0	0	0	0	0	0	0	0	0	0	0	0	0
Képviselet tsz. díj fel. (44/2017)	-5 211 840	-4 272 000	-939 840	0	0	0	0	0	0	0	0	0	0	0	0	0	0	0	0	0
Dunaföldvár Polgárorség	2 196 000	0	0	0	2 196 000	0	0	0	0	0	0	0	0	0	0	0	0	0	0	0
Dunaföldvár Vízisportkör Egyesület	183 000	0	0	0	183 000	0	0	0	0	0	0	0	0	0	0	0	0	0	0	0
Magyar Máltai Szerelepszolgálat	549 000	0	0	0	549 000	0	0	0	0	0	0	0	0	0	0	0	0	0	0	0
"Aztakessvit" Enékor Egyesület	549 000	0	0	0	549 000	0	0	0	0	0	0	0	0	0	0	0	0	0	0	0
Hégyományszó Ijászok Egylete Dfv	183 000	0	0	0	183 000	0	0	0	0	0	0	0	0	0	0	0	0	0	0	0
Part-Odalak Kulturális Egylet	732 000	0	0	0	732 000	0	0	0	0	0	0	0	0	0	0	0	0	0	0	0
"Együtt a korszerű oktatásért" Közal.	163 968	0	0	0	163 968	0	0	0	0	0	0	0	0	0	0	0	0	0	0	0
Dfván Tenisz Egyesület	327 936	0	0	0	327 936	0	0	0	0	0	0	0	0	0	0	0	0	0	0	0
Dfván Örtöszekér Táncgyűlés	163 968	0	0	0	163 968	0	0	0	0	0	0	0	0	0	0	0	0	0	0	0
Beszédes József Vízitúra Sportklub	163 968	0	0	0	163 968	0	0	0	0	0	0	0	0	0	0	0	0	0	0	0
Kulturális ágazati pólék	999 550	0	0	0	0	0	0	0	0	0	0	0	0	0	0	999 550	0	0	0	0
Kiemelt dologi: Intézményi feljára	0	0	0	0	0	0	0	0	0	0	0	0	0	0	0	0	0	0	0	0
Önkormányzat összesen	36 961 550	-5 322 000	-1 170 840	21 957 867	6 878 840	0	0	0	57 342 000	0	0	0	0	-50 523 867	1 200 000	2 999 550	0	0	0	0
Polg Hlv gázszámla	2 000 000	0	0	2 000 000	0	0	0	0	0	0	0	0	0	0	0	0	0	0	0	0
Polgármesteri Hivatal	2 000 000	0	0	2 000 000	0	0	0	0	0	0	0	0	0	0	0	0	0	0	0	0
Kulturális ágazati pólék	999 550	819 303	180 247	0	0	0	0	0	0	0	0	0	0	0	0	0	0	0	0	0
2016. II. havi bérkompenzáció	0	0	0	0	0	0	0	0	0	0	0	0	0	0	0	0	0	0	0	0
Városi Műv. Központ és Könyvtár	999 550	819 303	180 247	0	0	0	0	0	0	0	0	0	0	0	0	0	0	0	0	0
2015. áthúzódó bértomp.	0	0	0	0	0	0	0	0	0	0	0	0	0	0	0	0	0	0	0	0
Szoc. ág. pólék II.	0	0	0	0	0	0	0	0	0	0	0	0	0	0	0	0	0	0	0	0
Napsugár Idősek Otthona	0	0	0	0	0	0	0	0	0	0	0	0	0	0	0	0	0	0	0	0
Önkormányzat összesen	39 961 100	-4 502 697	-990 933	23 957 867	6 878 840	0	0	0	57 342 000	0	0	0	0	-50 523 867	1 200 000	2 999 550	0	0	0	0
Önkormányzat összesen	3 770 990 100	436 312 303	105 609 407	528 349 867	478 720 840	21 989 000	0	0	933 584 000	1 185 443 000	0	0	0	49 509 133	1 200 000	2 999 550	0	0	0	0
halmazódó kiatt	-2 999 550	0	0	0	0	0	0	0	0	0	0	0	0	0	0	0	0	0	0	0
összesen:	3 767 990 550	0	0	0	0	0	0	0	933 584 000	1 185 443 000	0	0	0	49 509 133	1 200 000	2 999 550	0	0	0	0
Mindösszesen:	933 584 000	1 185 443 000	0	0	0	0	0	0	933 584 000	1 185 443 000	0	0	0	49 509 133	1 200 000	2 999 550	0	0	0	0



**2017.évi KÖLTSÉGVETÉS**  
**FELHALMOZÁSI KIADÁSOK RÉSZLETEZÉSE**

ezer forintban

Szak-feladat.	Beruházás megnevezése	Döntés száma:	2017. évi eredeti előirányzat		
			összesen	önerő	támogatás
1.1.	TOP-1.1.3-15 Helyi gazdaságfejlesztés Vak Bottyán téri piac átépítése	42/2016	526 401	95 741	430 660
1.2.	TOP-2.1.3-15 Kenderföldi árok vízrendezése	42/2016	406 898	7 000	399 898
1.3.	TOP-3.2.2-15 Napelempark kialakítása	137/2016	105 018	1 500	103 518
1.4.	EFOP-3.3.2-16 Kulturális intézmények a köznevelés eredményességéért	153/2016	20 500	500	20 000
1.5.	VP6 külterületi földutak karbantartásához gépbeszerzés	4/2017	16 624	6 624	10 000
1.6.	KÖFOP-1.2.1-VEKOP-16 önkormányzati ASP rendszer és honlap	17/2017	7 000	0	7 000
<b>1.</b>	<b>EU-s forrás igénybevételével valósul meg összesen:</b>		<b>1 082 441</b>	<b>111 365</b>	<b>971 076</b>
2.1.	JETA 2016 közösségi program - Földvári lakodalmas	3/2017	1 000	0	1 000
<b>2.</b>	<b>Hazai forrásból megvalósuló összesen:</b>		<b>1 000</b>	<b>0</b>	<b>1 000</b>
3.1.	Mária kert kialakítása	274/2013	1 000	1 000	
3.2.	Egészség ház, Védőnői Szolgálat - légtechnika, redőny		4 000	4 000	
3.3.	Tabán ivóvíz nyomásfokozó beépítése		2 000	2 000	
3.4.	Előszállási utca sportpálya parkoló kiépítés		10 500	10 500	
3.5.	Fejlt.koncepció, szerkezeti terv, helyi ép.szab. felülvizsg. (áthúzódo)	147/2014	7 000	7 000	
3.6.	Kanacsi lejáró tervezés		3 302	3 302	
3.7.	Engedélyezési tervek I.ütem		7 300	7 300	
3.8.	Kadarka utcai feljáró II. ütem		9 900	9 900	
3.9.	Kossuth téren szalagkorlát kiépítése		2 000	2 000	
3.10.	Vasút utcai és a Búzavirág utcai játszótér kialakítása		6 000	6 000	
3.11.	dr. Tiszamarti féle ingatlan (Mészáros u. 8.)	193/2016	1 000	1 000	
3.12.	Faházak, mobil színpad		3 000	3 000	
3.13.	Attila utca burkolat felújítás		18 632	18 632	
3.14.	Fehérvári utca (burkolat szélesítés)		26 368	26 368	
<b>3.</b>	<b>Saját erőből javasolt összesen:</b>		<b>102 002</b>	<b>102 002</b>	<b>0</b>
	<b>Beruházási kiadások összesen:</b>		<b>1 185 443</b>	<b>213 367</b>	<b>972 076</b>
	ebből: Kötelező feladat		531 524	94 626	436 898
	Önként vállalt feladat		653 919	118 741	535 178
Szak-feladat.	Felújítás megnevezése	Döntés száma:	2017. évi eredeti előirányzat		
			összesen	önerő	támogatás
4.1.	TOP-1.2.1-15 Turizmusfejlesztés (Duna-part)	42/2016	493 829	90 104	403 725
4.2.	TOP-1.4.1-15 Bölcsőde fejlesztés	42/2016	90 758	1 500	89 258
4.3.	HU07-0045-A2-2013 Dunaföldvári Tájház megmentése (EU-s forrás)	64/2014	56 994	2 897	54 097
4.4.	TOP-3.2.1-15 Iskola u. óvoda, Püspök u. iskola komplex energetikai felúj.	212/2014	80 747	5 000	75 747
4.5.	Közétközelítés fejlesztése	62/2017	26 700	6 700	20 000
<b>4</b>	<b>EU-s forrás igénybevételével valósul meg összesen:</b>		<b>749 028</b>	<b>106 201</b>	<b>642 827</b>
5.1.	MKSZ Tornaterem felújítási program - Jókai u. sportcsarnok	173/2016	30 559	8 042	22 517
5.2.	Templom u. 4. szám alatti iskola tető szerkezet teljes felújítása	111/2016	23 738	14 213	9 525
5.3.	JETA 2016 járdafelújítási program I. ütem (Mészáros utca, Fehérvári utca (Ifjúság tértől), Vörösmarty utca, Dankó P. u. (Írinyi utcáig))	1/2017	55 904	25 904	30 000
5.4.	JETA 2016 Béke tér 1. társasház felújítása engedélyezési tervdokumentáció készítése	19/2017	8 890	3 890	5 000
<b>5</b>	<b>Hazai forrásból megvalósuló összesen:</b>		<b>119 091</b>	<b>52 049</b>	<b>67 042</b>
6.2.	Rákóczi u. 8. felújítás és Ilona u. 9. energetika tervezés	43/2016	5 715	5 715	
6.3.	Napsugár Idősek Otthona új lift tervezés	149/2016	3 100	3 100	
6.4.	Reiter köz eltörölt csapadéksatorna javítás		3 000	3 000	
6.5.	Városi ivóvízkutak felújítása (1.2.3. kút)		10 000	10 000	
6.6.	Dunaföldvár területén akna fedlapok szintre emelése, útbordák lemarása		6 000	6 000	
6.8.	Művelődési Ház felújítás bővítés tanulmányterv	66/2016	1 143	1 143	
6.9.	Kerékpársáv tanulmányterv		500	500	
6.10.	Aradi köz	98/2017	30 007	15 245	14 762
<b>6</b>	<b>Saját erőből javasolt összesen:</b>		<b>65 465</b>	<b>50 703</b>	<b>14 762</b>
	<b>Felújítási kiadások összesen</b>		<b>933 584</b>	<b>208 953</b>	<b>724 631</b>
	ebből: Kötelező feladat		574 198	140 473	433 725
	Önként vállalt feladat		359 386	68 480	290 906
<b>7.</b>	<b>Felhalm.célú hitel,kölcsön visszafizetése</b>		<b>0</b>	<b>0</b>	<b>0</b>
<b>8.</b>	<b>Céltartalék pályázatra (önerő)</b>		<b>0</b>	<b>0</b>	<b>0</b>
<b>9.</b>	<b>Felhalmozás célú pénzeszköz átad.(szennyvíz)</b>		<b>0</b>	<b>0</b>	<b>0</b>
	<b>FELHALMOZÁSI KIADÁSOK ÖSSZESEN 1-7.</b>		<b>2 119 027</b>	<b>422 320</b>	<b>1 696 707</b>
	Polgármesteri Hivatal lékondicionáló berendezések telepítése		12 500	12 500	

Tárgy: 1. sz. rendelet módosítás

Előadó: Horváth Zsolt polgármester

Előterjesztést készítette: Baksáné Lubik Zsuzsanna irodavezető

## INDOKOLÁS

Az év közben folyósított kulturális ágazati pótlék finanszírozási támogatásként, bérköltségként kifizetésre került. Eredeti előirányzat nem volt tervezhető, mert a tervezéskor nem állt rendelkezésünkre adat.

A bevételi és kiadási előirányzatoknál előirányzat módosítást kell végrehajtani:

*Bevételi előirányzat módosítás:*

- ❖ a kamatmentes kölcsön folyósítás bevétele (1 200 000 Ft)
- ❖ a kulturális szférában dolgozóknak illetményként juttatott kulturális ágazati pótlék folyósítása (999 550 Ft)
- ❖ 65/2017 (III.28.) KT BM pályázat Aradi köz felújítás pályázata miatt várt támogatás összege: 14 762 000 Ft.
- ❖ 62/2017 (III.28.) KT Közétkeztetés fejlesztése pályázati támogatás összege: 20 000 000 Ft.

*Kiadási előirányzat módosítás:*

- ❖ a kamatmentes kölcsön folyósítása miatt (1 200 000 Ft)
- ❖ a Százhalombattai részesedés vásárlása miatt (3 600 000 Ft)
- ❖ a Dunaföldvári Polgármesteri Hivatal gázenergia-szolgáltatásra éves eredeti előirányzatot 1 100 000 Ft-ot tervezett be. A váratlan téli időjárás miatt a gázóra elszámolás során 1 982 953 Ft gázszámla érkezett, mely nem került betervezésre, ezért szükséges az előirányzat emelése. (2 000 000 Ft)
- ❖ bárányhimlő elleni vakcina vásárlása: 266 700 Ft dologi kiadás
- ❖ 65/2017 (III.28.) KT határozat alapján BM pályázat Aradi köz felújítás pályázat miatt: 15 245 000 Ft
- ❖ 62/2017 (III.28.) KT Közétkeztetés fejlesztése pályázat önerő része: 6 700 000 Ft.
- ❖ JETA járda felújítás műszaki ellenőrzése 635 000 Ft-tal terheli a tartalékot

- ❖ a vis maior támogatások (Vermek sor, Közép-Burgundia, Szent István utca) 21 556 167 Ft-tal terhelik a tartalékot
- ❖ Mendi Milán Márkó tandíja és kollégiumi ellátása 386 000 Ft-tal terheli a tartalékot
- ❖ a felajánlott képviselői tiszteletdíjak átvezetése
- ❖ a kulturális szférában dolgozóknak illetményként juttatott kulturális ágazati pótlék kifizetésre került (999 550 Ft)

Dunaföldvár, 2017. június 15.

Horváth Zsolt  
polgármester

## MAGYARÁZAT TARTALÉK TÁBLÁHOZ

A melléklet tartaléktábla alapján látható az általános tartalék alakulása az 1. számú előirányzat módosítás átvezetése után.

Az 1. számú előirányzat módosításkor 49 509 133 Ft tartalék áll rendelkezésre.

A TOP-1.2.1-15-TL1-2016-00003 (Turizmusfejlesztés- Duna-part) pályázatokról eredményt hirdettek, amelynek következtében a várt 403 725 E Ft remélt támogatással szemben – a Dunaföldvári Vízisportkör Egyesülettel együtt - csak 124 000 E Ft támogatást kaptunk. Ezt a támogatási kiértékelést megkapva 1. mérőföldkő módosítást tervezünk benyújtani, amelynek eredményeként a 90 104 E Ft önerő 160 677 E Ft önkormányzati önerőre módosulna.

A fentiek alapján a 2018. évi költségvetést már most 70 573 123 Ft kötelezettség vállalással terhelnék meg. Viszont az ÁHT. 36. § (5a) bekezdése alapján csak 100 M Ft erejéig vállalhatnánk a jövő évi költségvetés terhére kötelezettséget, mivel 100 M Ft volt a szabad előirányzat (tartalék) 2017. évben.

*2011. évi CXCV. törvény az államháztartásról 36. § (5a) bekezdése:*

*„ Az államháztartás önkormányzati alrendszerében több év vagy a költségvetési éven túli év kiadási előirányzata terhére kötelezettségvállalásra az irányító szerv által megállapított, ennek hiányában a költségvetési év kiadási előirányzataival megegyező összegű kiadási előirányzatok szabad előirányzatának mértékéig kerülhet sor, amelynek fedezetét a kötelezettséget vállalónak a tervezésekor biztosítani kell.”*

Dunaföldvár, 2017. június 16.

**Horváth Zsolt sk.**  
**polgármester**

... sz. előirányzat módosítás  
2017.06.27-i KT ülés döntése szerint a tartalék alakulásáról

**Dunaföldvár Város Önkormányzata**

	<b>13. sz. melléklet</b>		<b>Fejlesztési tartalék terhére</b>	<b>Általános tartalék terhére</b>	<b>Egyenleg</b>	
Eredeti előirányzat				100 033 000	100 033 000	
196/2016. (XII.13.) KT	Báránymű			-266 700	99 766 300	2017. évi I. ei módosítás
190/2016. (XII.13.) KT	Százhalombatta Város Önkormányzata			-3 600 000	96 166 300	2017. évi I. ei módosítás
65/2017. (III.28.) KT	BM pályázat Aradi köz felújítása			-15 245 000	80 921 300	2017. évi I. ei módosítás
62/2017. (III.28.) KT	VP6-7.2.1-7.4.1.3-17 közéleti fejlesztés			-6 700 000	74 221 300	2017. évi I. ei módosítás
.../2017. (....) KT	Előszállási u. / Tó u. vízrendezés				74 221 300	2017. évi I. ei módosítás
56/2017. (III.28.) KT	Vermek sora - vis maior			-7 553 960	66 667 340	2017. évi I. ei módosítás
75/2017. (IV.25.) KT	Szent István u. 6.- vis maior			-4 086 860	62 580 480	2017. évi I. ei módosítás
107/2017. (V.16.) KT	Molnár Kálmán, -né, ingatlan felajánlás			-135 000	62 445 480	2017. évi I. ei módosítás
105/2017. (V.16.) KT	Mendi Milán Márkó - tandíj, kollégium			-386 000	62 059 480	2017. évi I. ei módosítás
111/2017. (V.16.) KT	Közép-Burgundia - vis maior			-9 915 347	52 144 133	2017. évi I. ei módosítás
	JETA jároda felújítás műszaki ellenőrzése			-635 000	51 509 133	2017. évi I. ei módosítás
	Polg Hiv. dologi kiadás			-2 000 000	49 509 133	2017. évi I. ei módosítás
	Rókus pince - vis maior			-9 000 000	40 509 133	2017. évi I. ei módosítás terv
	TOP-1.2.1-15 Turizmus			0	40 509 133	2017. évi II. ei módosítás terv
					<b>40 509 133</b>	

	<b>13. sz. melléklet</b>		<b>Civil tartalék terhére</b>	<b>Egyenleg</b>	
	Maradvány		2 640 000	2 640 000	
73/2017. (IV.25.) KT	Dunaföldvári Sporthorgászok Egyesülete		-600 000	2 040 000	2017. évi I. ei módosítás terv
.../2017. (VI.27.) KT	Magyar László Gimnázium - cserediák program		-90 000	1 950 000	2017. évi I. ei módosítás terv
.../2017. (VI.27.) KT	HÍD Egylet - tábor, vizesblokk kialakítása		-450 000	1 500 000	2017. évi I. ei módosítás terv
.../2017. (VI.27.) KT	Vén Duna Egyesület - cserépkártya felújítás		-100 000	1 400 000	2017. évi I. ei módosítás terv
.../2017. (....) KT	Katolikus Egyház - padfűtés		-1 000 000	400 000	2017. évi I. ei módosítás terv
.../2017. (....) KT				400 000	2017. évi I. ei módosítás terv
				<b>400 000</b>	

## Előterjesztés

### a Képviselő-testület 2017. június 27-i ülésére

**Tárgy:** A „Vár, mint műemlékvédelmi épületegyüttes” működésével kapcsolatos feladatokat meghatározó 265/2011.(XII.19.) KT határozat módosítása

**Előadó:** Horváth Zsolt polgármester

**Előterjesztést készítette:** Princzné Borbély Zsanett polgármesteri referens

#### **Tisztelt Képviselő-testület!**

A dunaföldvári Vár központi helyszíne kulturális életünknek. A látnivalók mellett a Művelődési Központ évről évre színvonalas zenés színdarabokkal, koncertekkel, programokkal csalogatja ide az érdeklődőket (például a Múzeumok éjszakája keretében lesz hőspróba, játszóház, jósdá, tárlatvezetés, bátorságpróba stb.).

Mivel a jegyárak, valamint a szolgáltatási díjak tekintetében évek óta nem történt módosítás, közben egyéb szervezeti változások is bekövetkeztek, a Művelődési Központ igazgatójával egyeztetésre került sor. Eszerint a Várpince más funkciót kap a jövőben, Bortrezor helyett Pincemoziként működik tovább. A jegyárak, szolgáltatások díjaiban kisebb emelkedést tervezünk. 2017. áprilisától új telephelyként szerepel a Tájház, melynek következtében mind az Alapító okirat, mind a Szervezeti és Működési Szabályzat módosításra kerül.

Kérem a Tisztelt Képviselő-testületet az alábbiak szerint fogadja el a határozati javaslatot!

#### Határozati javaslat

Dunaföldvár Város Önkormányzatának Képviselő-testülete a „Vár, mint műemléki épületegyüttes” működésével kapcsolatosan az alábbi döntést hozza:

- I. A Vártoronyba, a Fafaragó Galériába és az Ispánház kiállításaira belépőjegyet ad ki, amelynek árát az alábbiak szerint határozza meg:

▪ Felnőtt jegy:	800,-Ft
▪ Diák, nyugdíjas, csoportos (10 főtől):	500,-Ft
▪ 6 éves korig:	ingyenes
▪ Múzeumpedagógiai foglalkozás:	200,-Ft/fő
▪ Tárlatvezetés:	3.000,-Ft
▪ Hőspróba:	1.000,-Ft/fő
▪ Helyi óvodai és iskolai csoportok számára a Vár területe:	ingyenes

- Pince Mozi megtekintése a megváltott belépőjeggyel lehetséges

## II. Tájház

- Belépőjegy 300,-Ft
- Helyi óvodai és iskolai csoportok számára a belépő ingyenes
- Tájház foglalkoztató bérleti díj 1 órára 3.000,-Ft  
1 napra 20.000,-Ft

III. A Dunaföldvári Vár területére és a Rátkai közbe gépjárművel a behajtást megtiltja (kivéve a mozgáskorlátozott jelzéssel ellátott járművek).

## IV. Ispánház tetőtér bérleti díja:

- 1 órára 3.000,-Ft
- 1 napra 20.000,-Ft

## V. Udvarterület bérleti díja rendezvény esetére:

- 1.) a.) Váruddvar bérbeadása műsoros, zenés előadásra 50.000,-Ft/nap

Sátras lakodalom tartására: 2017. július 01-től 50.000,-Ft/nap

A sátor csak az étterem mögötti területre állítható.

A sátor 2017. évben 2 alkalommal felállítható az étterem és az Ispánház közötti területre.

- b.) Kézművesek, mozgóárusok, kitelepült vendéglátósok bérleti díjat Dunaföldvár város hatályos közterület-használati rendelete alapján fizetnek.

2.)Az önkormányzat tulajdonában álló, rendezvény-szervezéshez kapcsolódó eszközök bérleti díja:

**a.) Mobil színpad bérleti díja:** 80.000,-Ft/alkalom+szállítás  
(maximum 3 napra szereléssel)  
+ 10.000,-Ft minden további napra a visszaszállítás igazolásáig

**b.) Színpadfedő sátor bérleti díja:** 80.000,-Ft/alkalom+szállítás  
(maximum 3 napra szereléssel)  
+10.000,-Ft minden további napra a visszaszállítás igazolásáig

### **Mobilszínpad bérleti díja+**

**színpadfedő sátor bérleti díja együtt:** 150.000,-Ft/alkalom+szállítás  
(maximum 3 napra szereléssel)  
+10.000,-Ft minden további napra a visszaszállítás igazolásáig

**c.) Rendezvénysátrak bérleti díja:**

3x3 m-es	1.000,-Ft/nap/db (szereléssel) +szállítás
3x6 m-es	3.000,-Ft/nap/db (szereléssel)

**d.) Fa pavilon:**

2,5x2,5 m 1 asztallal	10.000Ft/nap (szereléssel) +szállítás
-----------------------	--

**e.) Sörpad garnitúra:**

2 db pad+1 db asztal	1.500,-Ft/nap (szereléssel) +szállítási díj
----------------------	--

**f.) Nagy főzőedény (pentola) 800-1000 adagos:**

+ 5 db keverő kanál	30.000,-Ft/alkalom (max.3 nap)+szállítási díj
+ 10.000,- Ft minden további napra a visszaszállításig	

4.) A belépők és a bérleti díjak bruttó összegben, a szállítási díj nettó összegben értendő.

Szállítás díja: NAV által közzétett mindenkori üzemanyagár,+gépjármű amortizáció a megtett kilométerrel.

5.) Valamennyi bérlet esetén egyedi bérleti szerződést kell kötni, a bérleti szerződés minta a határozat mellékletét képezi.

6.) A bérleti díjakból igény szerint –választott 1 tételig-évente 1 alkalommal a városi rendezvényeket

- legalább nettó 50.000,- Ft értékben támogatók (magánszemély, cég) 50 %-os díjkedvezményben részesíthetők
- nettó 25-50.000,-Ft értékben támogatók esetén 25 % díjkedvezményben részesíthetők
- igény esetén az önkormányzat intézményei-ingyenesen vehetik igénybe a szolgáltatást
- helyi civil szervezetek nonprofit tevékenységére évi 1 alkalommal önköltséges áron biztosítható (az ispánház: 5.000,- Ft-ért, a váruvar 10.000,-Ft-ért)

7.) Amennyiben a bérlő a bérleti szerződésben és jelen határozatban foglaltakat megszegi, vele ismételtlen szerződés nem köthető.



**VI. Művelődési Központ terembérleti díjai:**

▪ Nagyterem (ülőhelyek száma:238)	10.000,-Ft/óra
▪ Kisterem egész napra	10.000,-Ft
▪ Kisterem, klub	3.000,-Ft/óra
▪ Kulturális, közművelődési, sport tevékenységet folytató csoportok, helyi szervezetek esetén	0,-Ft
▪ Egyéb településen bejegyzett csoportok esetén	1.000,-Ft/óra

**VII.** Jelen határozatban foglalt díjtételeket 2017. július 01-től kell alkalmazni.

**VIII.** A Képviselő-testület a 265/201.(XII.19.) KT határozatot hatályon kívül helyezi.

**Határidő:** 2017. július 01.

**Felelős:** Horváth Zsolt polgármester

## Bérleti szerződés

amely létrejött egyrészről **Dunaföldvári Művelődési Központ és Könyvtár** (7020 Dunaföldvár, Ilona u. 9.) képviselőjében eljáró **Pataki Dezső** igazgató (továbbiakban: bérbeadó) másrészről az Adószám: 14662135-2-17,( ), képviseli: továbbiakban: bérlő között a mai napon az alábbiak szerint:

- 1./ Bérbeadó bérbe és használatba adja a Dunaföldvár Önkormányzata tulajdonában álló, a Dunaföldvári Művelődési Központ és Könyvtár által működtetett **Várudvart** rendezvényhez

.....-án

- 2./ Bérlő az 1./ pontban meghatározott tárgy, eszköz bérletéért bérleti díjat fizet a Képviselő-testület .( ) KT határozatában foglaltak szerint.

Az udvar bérleti díja 50.000 Ft/alkalom

### Fizetendő bérleti díj összesen:

- 3./ A szerződés a bérleti tárgy, eszköz átvételével vagy használatba vételével kezdődik és annak, az átvétel helyére történő visszaszállításának vagy a helyiség visszaadásának idejéig tart.
- 4./ A bérlő szavatol a bérelt eszköznek, helyiségnek, tárgynak az átvétel időpontjában megtekintett állapotáért.
- 5./ A bérelt eszközben, tárgyban keletkezett kárt a visszavételkor jegyzőkönyvezni kell és azt a bérlő megtéríteni köteles a bérleti díjjal egyidejűleg.
- 6./ A megsemmisült, hasznavehetetlenné vált bérelt tárgy, eszköz értékét a bérlő megtéríteni tartozik akkor is, ha a megsemmisülés, használhatatlanná válás vis maior következménye. A használhatatlanná válás, megsemmisülés tényéről jegyzőkönyvet kell felvenni, vagy a tényt a bérleti szerződés záradékában rögzíteni kell.
- 7./ A bérelt tárgy, eszköz értéke forgalmi értéken értendő. A forgalmi értéket vitató félnek saját költségére lehetősége van szakértő bevonására a forgalmi érték megállapítása céljából.
- 8./ Bérlő a bérelt területet (Várudvar és környéke) az átvételkor megtekintett állapotban köteles visszaadni, annak teljes takarítása (Wc-k is), valamint a szemétszállítás bérlő kötelessége.
- 10./ Amennyiben a bérlő a bérelt tárgyat, eszközt a bérleti szerződésben foglalt idő után 30 napon belül sem szolgáltatja vissza, úgy a bérbeadó jogosult tulajdon elleni szabálysértési feljelentést tenni, vagy bírósági eljárást kezdeményezni, annak forgalmi értékét megtéríttetni.

11./ Rendezvény céljára igénybe vett helyiség, terület teljes közbiztonságáért, a bérlő korlátlan felelősséggel tartozik, valamint a rendezvény megtartásához szükséges engedélyek, beszerzése, és az előírt szabályok betartása, betartatása a bérlő feladata és felelőssége.

12./ A bérleti szerződést elolvasás és értelmezés után, mint akaratukkal mindenben egyezőt jóváhagyólag és saját kezűleg aláírtuk, a Képviselő-testület ( .) KT határozatának díjtételeit megismertük.

Dunaföldvár, 2017.

Bérbeadó:

Bérlő:

***Pataki Dezső***  
igazgató

**ELŐTERJESZTÉS A DUNAFÖLDVÁRI KÉPVISELŐ-TESTÜLET**  
**2017. JÚNIUS 27 -EI ÜLÉSÉNEK .....SZÁMÚ NAPIRENDI**  
**PONTJÁHOZ**

Tárgy: **Szabadpiaci áram beszerzés 2018 - 2019 évben**

Előadó: **Horváth Zsolt polgármester**

Az előterjesztést készítette: **Lajkó Andor városfejlesztési és műszaki irodavezető**

**Tisztelt Képviselő-testület!**

A villamos energiáról szóló törvény (VET) értelmében 2003. január 1-től választhatnak kereskedőt vagy egyetemes szolgáltatót a fogyasztók. Ennek lényege, hogy a fogyasztók az energiakereskedőktől, a kereskedők a termelőktől szabadpiaci körülmények között szerezhetik be a vezetékess villamos energiát. A villamos energiát termelő erőművek ugyanilyen módon értékesítik a rendszerirányítók közreműködésével.

Az önkormányzati intézményeknek (óvodai intézmények, egészségügyi intézmények, stb.) külön-külön önálló energiavásárlóként történő megjelenése veszélyes, gyenge alkupozíciót kínáló megoldás. Elgondolkodtató, hogy az önkormányzat milyen felkészültséggel lépjen ki a tőkeerős szolgáltatókat felsorakoztató energiapiacra. Az önkormányzati intézményeknek együttesen, közbeszerzési tömörülésbe tagozódva van esélyük valódi alkupozíció, partneri viszony kialakítására. Ezzel realizálható méretgazdaságosságból adódó ún. árvezérlő funkció kiharcolására, relatív árelőny és nem tervezett költségmegtakarítás elérésére a jelenleg érvényes egyetemes szolgáltatói árakkal szemben.

Dunaföldvár Város Önkormányzata és intézményei nem rendelkeznek energia-kereskedelmi szervezettel. Az új modell számol az energetikai tanácsadó társaságok megjelenésével, amelyek szakmai támogatásával a megfelelő felkészültséggel nem rendelkező fogyasztó számára is megnyílik a lehetőség egy optimalizált energia szolgáltatási portfólió kialakítására. A villamos energia beszerzésénél a közbeszerzésekről szóló törvény előírásait kell betartanunk. A villamos energia beszerzésére közbeszerzési eljárást kell kiírni. A villamos energia közbeszerzési eljárás keretében történő beszerzése terén tapasztalatokkal nem rendelkezünk. A közbeszerzési eljárás különlegesen speciális voltára való tekintettel szükséges a beszerzés tárgya szerinti szakértelem biztosítása végett műszaki és jogi szakértő bevonása a közbeszerzési törvény előírásainak megfelelően.

A jogszabályi változások miatt érdemes – ahogy már évek óta így csináljuk - a közbeszerzési eljárást a Sourcing Hungary Kft. által szervezett önkormányzati csoport keretében megindítani – Magyar Energia Beszerzési Közösség (MEBEK). Csoportos közbeszerzés esetén egy tagfenntartó nyilatkozat aláírása szükséges, amellyel csatlakoznánk a gesztor ajánlatkérőhöz - Jászberény Város Önkormányzata - a 2018. és 2019. évi villamos energia beszerzésre. Ezen túl pedig egy egyedi megbízási szerződés aláírása szükséges a lebonyolító Sourcing Hungary Kft. felé.

A villamos energia szabadpiaci megvásárlását Dunaföldvár Város Önkormányzata és intézményei összes fogyasztási helye vonatkozásában javasolom csoportos közbeszerzési eljárás lefolytatását teljes alapú villamos energia ellátásra vonatkozólag 2018. január 1-től 2019. december 31-ig tartó szerződéses időszakokra.

A díjazás megtakarítás alapú: Az elért megtakarítás 30 %-a. A megtakarítás mértéke az energia kereskedelmi szerződés hatálybalépésének időpontjában a Megbízó fogyasztási helyein területileg érvényes egyetemes szolgáltatói ár és a közbeszerzési eljárás lebonyolítást követően érvényesített szerződött ár közötti különbség, valamint a ténylegesen felhasznált mennyiség szorzata.

A megbízási díj havi részletben kerül kiszámlázásra 30 napos fizetési határidővel.

A Sourcing Hungary Kft. megbízási szerződése, a csatlakozási szándéknyilatkozat az előterjesztés mellékleteként kiküldésre kerül.

Kérem az előterjesztés megvitatását.

Dunaföldvár, 2017. június 8.

Horváth Zsolt sk.  
polgármester

## HATÁROZATI JAVASLAT

Dunaföldvár Város Önkormányzatának Képviselő-testülete Dunaföldvár Város Önkormányzata és intézményei vonatkozásában a 2018. és 2019. villamos energia évre a szabadpiacon kívánja beszerezni az áramot. Ennek érdekében csatlakozik Jászberény Város Önkormányzata gesztorságával szervezett csoportos villamos energia beszerzési közösséghez.

A Képviselő- testület a villamos energia közbeszerzési eljárás lefolytatására megbízza a polgármestert, hogy a szükséges nyilatkozatokat, szerződéseket, dokumentumokat aláírja. Szerződést köt a Sourcing Hungary Kft.-vel és meghatalmazza arra, hogy az egyetemleges szolgáltatóknál eljárjon.

Dunaföldvár Város Önkormányzatának Képviselő-testülete felhatalmazza a polgármestert ezt követően az energia kereskedelmi szerződések aláírására is.

**Felelős:** Horváth Zsolt polgármester

**Határidő:** 2017. augusztus 25.

**SZERZŐDÉS**  
**Villamos energia közbeszerzési eljárás lefolytatása**  
**Sourcing szerződésszám: 2017/**

amely létrejött egyrészről

**Dunaföldvár Város Önkormányzata** (székhely: 7020 Dunaföldvár, Kossuth Lajos u. 2., adószám: 15733469-2-17, képviseli: ..... ) mint Megrendelő, a továbbiakban: Megrendelő,

másrészről

a **Sourcing Hungary Szolgáltató Kft.** (székhely: 1138 Budapest, Madarász Viktor utca 47-49. cégjegyzékszám: 01-09-893344, adószám: 14198391-2-41, képviseli: Szentpétery Arnold, ügyvezető) mint Vállalkozó, a továbbiakban: Vállalkozó,

együtt Felek között, alábbiak szerint:

**I. A szerződés tárgya**

Értéknövelt szolgáltatásokkal kiegészített általános felhasználású (intézményi) és/vagy közvilágítási célú villamos energia beszerzése tárgyú közbeszerzési eljárás lefolytatása és a vételezéshez kapcsolódó szakmai feladatok támogatása a II. pontban szereplő tartalom szerint.

**II. A tevékenység részletes leírása**

1. A verseny piaci energia beszerzéssel kapcsolatos szakmai konzultáció, tanácsadás  
Vállalkozó a közbeszerzés indítása előtt tájékoztatás ad Megrendelő részére a villamos energia szabad piac működéséről, piaci trendekről, árfolyamokról, feltétel rendszerekről, alkalmazott ármodellekről, a kötelező szabadpiacra lépés törvényi háttéréről, szabad piaci tenderszervezés lehetőségéről, a beszerzés során alkalmazható módszerekről, eszközökről.
2. Az eljárás lefolytatásához szükséges adatigény meghatározása  
Vállalkozó a közbeszerzés előkészítése során meghatározza azon adat és információ igényt, amely elengedhetetlen a sikeres közbeszerzési eljárás lebonyolításhoz, továbbá a Megrendelő által rendelkezésére bocsátott adatok alapján elkészíti a közbeszerzési eljárás műszaki dokumentációját.
3. Az ajánlatkérés feltételeinek kidolgozása  
Vállalkozó a Megrendelő által rendelkezésére bocsátott adatok és információk alapján javaslatot tesz az ajánlatkérés feltételeire: alkalmassági kritériumok, az ajánlatok elbírálásának szempontja, szerződéses feltételek.
4. A becsült érték meghatározása és az eljárás típusának kiválasztás  
Vállalkozó Megrendelő jelenlegi energia szerződése, valamint a piaci tendenciák alapján meghatározza a közbeszerzési eljárás becsült értékét és javaslatot tesz a lefolytatandó eljárás típusára, az alkalmazandó eljárásrendre.
5. Az eljárás ütemtervének kialakítása  
A közbeszerzési eljárás határidőinek, illetve a vonatkozó energia piaci sajátosságok figyelembevételével Vállalkozó meghatározza a közbeszerzési eljárás ütemtervét, és gondoskodik az eljárási határidők teljesítéséről.
6. Az ajánlati felhívás, az ajánlati dokumentációk és a szerződés tervezet elkészítése  
A Megrendelő által jóváhagyott műszaki dokumentáció alapján Vállalkozó elkészíti a közbeszerzési eljárás megkezdéséhez szükséges dokumentumokat: eljárást megindító hirdetményt, ajánlati dokumentációt, szerződéstervezetet.

7. A közbeszerzési eljárás teljes körű lefolytatása  
Vállalkozó gondoskodik a közbeszerzési eljárásnak a közbeszerzésekről szóló 2015. évi CXLI. törvény (továbbiakban: Kbt.) rendelkezéseinek megfelelő lefolytatásáról: feladja az eljárást megindító hirdetményt, gondoskodik a dokumentáció rendelkezésre bocsátásáról, az ajánlatok fogadásáról és bontásáról, elvégzi az ajánlatok vizsgálatát, javaslatot tesz az esetleges hiánypótlási felhívásra, kiküldi a hiánypótlási felhívást, fogadja az ajánlattevők hiánypótlását, elkészíti az ajánlatok elbírálásáról szóló összegezést és az eljárás lezárásakor feladja az eredménytájékoztatót.
8. Részvétel a bírálóbizottság munkájában – opcionális  
Vállalkozó Megrendelő igénye esetén részt vesz a bírálóbizottság munkájában, a beérkezett ajánlatok közbeszerzési és szakmai szempontú vizsgálatában, az ajánlatok elbírálásában. Vállalkozó Megrendelő igénye esetén a bírálóbizottságba közbeszerzési, jogi és az eljárás tárgya szerinti műszaki szakértelemmel rendelkező bírálóbizottsági tag delegálását tudja biztosítani.
9. Elektronikus árlejtés alkalmazása – opcionális  
Vállalkozó Megrendelő igénye esetén biztosítja a közbeszerzési eljárás során elektronikus árlejtés alkalmazását, biztosítja az ehhez szükséges IT felület, valamint gondoskodik a közbeszerzési eljárásokban elektronikusan gyakorolható eljárási cselekmények szabályairól, valamint az elektronikus árlejtés alkalmazásáról szóló 257/2007. (X.4.) Kormányrendeletben foglalt előírások betartásáról.
10. Közreműködés az energiakereskedelmi szerződés megkötése során  
Vállalkozó támogatja a szerződéskötési, felmondási és kereskedőváltási folyamatokat. Ennek keretében megvizsgálja és véleményezi a megkötendő energiakereskedelmi szerződést, illetve a korábbi szerződés felmondásához, a kereskedőváltás bejelentéséhez előkészíti a szükséges dokumentumokat.
11. Vezetőségi riport, eredményértékelés  
Az elektronikus árlejtést követően Vállalkozó vezetőségi riport készít, amely statisztikai és grafikai elemekkel kiegészítve tartalmazza a közbeszerzési eljárás lefolytatásával kapcsolatos valamennyi információt: a pályázók számát, ajánlatuk tartalmi elemeit, az ajánlatok száma, adott esetben az elért megtakarítás mértékét.
12. A közbeszerzési eljárás dokumentálása  
Vállalkozó gondoskodik a közbeszerzési eljárás cselekményeinek Kbt. szerinti dokumentálásáról. Vállalkozó az eljárás során keletkezett valamennyi dokumentumot az eljárás lezárását követően átadja a Megrendelőnek.
13. A közbeszerzési törvény alapelveinek érvényesítése  
Vállalkozó gondoskodik a közbeszerzési eljárás lefolytatása során a törvényi alapelvek érvényesüléséről. Biztosítja a verseny tisztaságát, átláthatóságát és nyilvánosságát, az eljárásban résztvevő gazdasági szereplők részére az esélyegyenlőséget és az egyenlő bánásmódot, továbbá az eljárás során a jóhiszeműség, a tisztesség és a rendeltetésszerű joggyakorlás követelményei szerint jár el.
14. Információs szolgáltatás  
Vállalkozó elektronikusan küldött havi (különös esemény bekövetkeztekor azonnali) hírlevélben naprakész tájékoztatást ad Megrendelő részére a piacon bekövetkezett fontosabb gazdasági, jogi és műszaki változásokról, lehetőségekről, a Vállalkozó aktivitásáról.
15. Folyamatos rendelkezése állás, helpdesk  
A Vállalkozó által támogatott energiakereskedelmi szerződés időbeli hatálya alatt Vállalkozó telefonon és e-mailen keresztül, munkanapokon 9:00 órától 17:00 óráig Megrendelő rendelkezésére áll, és tájékoztatást nyújt az energiakereskedelmi szerződés teljesítésével kapcsolatosan felmerült kérdésekben.
16. Eredmény-összegzés, záró riport – opcionális  
Amennyiben Megrendelő a III. 3. pontban meghatározott határidőig a szükséges információkat megküldi Vállalkozó számára, úgy Vállalkozó az energiakereskedelmi szerződés lejáratakor a

Megrendelő által rendelkezésére bocsátott adatok alapján Megrendelő részére elszámolást, lezáró riportot készít, melyben kimutatja a tender eredményeként ténylegesen realizált megtakarítást.

### III. Felek jogai és kötelezettségei

#### Megrendelő

1. Megrendelő vállalja, hogy Vállalkozó részére a tender lebonyolításához szükséges Vállalkozó által igényelt adatokat és információkat rendelkezésre bocsátja, és a kijelölt határidőket betartja. Megrendelő szavatol azért, hogy a rendelkezésre bocsátott adatok és információk a valóságnak megfelelnek, és azokat jogosult volt a Vállalkozó rendelkezésére bocsájtani. Megrendelő kijelenti, hogy a szerződés tárgyában a közbeszerzési eljárás eredményeként az eljárás nyertesével szerződést köt, kivéve azokat az eseteket, amikor a Kbt. alapján Megrendelő elállhat a szerződés megkötésétől.
2. Megrendelő kijelenti, hogy amennyiben a Vállalkozó által a jelen szerződés alapján lefolytatott közbeszerzési eljárás a Kbt. szerint eredményesen zárul, elismeri Vállalkozó teljesítését és jogosultságát a vállalkozói díjra.
3. A Vállalkozó által lefolytatott közbeszerzési eljárás eredményeként megkötött energiakereskedelmi szerződés lejártát követő 15 napon belül Megrendelő köteles Vállalkozó számára a szerződési időszakra vonatkozó tényleges fogyasztási összesítőt és az azt igazoló számlák másolatát elektronikusan megküldeni a [penzugy@sourcing.hu](mailto:penzugy@sourcing.hu) címre. Amennyiben Megrendelő ezen kötelezettségének nem tesz eleget, a Felek közötti elszámolásra a Vállalkozó által az elektronikus árlejtést követően megküldött eredményértékelő riportban meghatározott adatok az irányadóak.
4. Megrendelő kijelenti, hogy a közbeszerzéssel érintett szerződéses időszakra nincsen érvényes, aláírt villamos energia kereskedelmi szerződése; továbbá a versenyeztetett időszakra előszerződésből, hűségidő vállalásból vagy egyéb, előzetes megállapodásból eredő kötelezettséggel egyik villamos energia kereskedő irányába sem tartozik.
5. Felek kijelentik, amennyiben Vállalkozó által támogatott energiakereskedelmi szerződés hatálya alatt Kereskedő magyarországi kereskedelmi tevékenységét megszünteti, avagy kereskedelmi engedélye visszavonásra kerül, Megrendelő jelen szerződés aláírásával és annak keretében egyidejűleg meghatalmazza Vállalkozót, hogy a szerződéses időszak fennmaradó időtartamára - közös megegyezéssel akár hosszabb időszakra is – újabb közbeszerzési eljárást folytasson le Megrendelő részére Megrendelő ellátás biztosításának érdekében. Jelen szerződés V. pontjában meghatározott vállalkozói díj a szerződéses időszak hátralévő időtartamára – illetőleg adott esetben a közös megegyezéssel meghosszabbított időszak vonatkozásában – az új közbeszerzési eljárás eredményeképpen megkötésre kerülő energiakereskedelmi szerződésben meghatározott fajlagos szerződött ár tükrében, változatlan fajlagos bázis ár paraméter mellett újraszámításra kerül.

#### Vállalkozó

1. Vállalkozó kizárólagosan a Megrendelő és Kereskedők közötti közvetítői szerepet vállal szerződéskötési lehetőségeket kínálva. A Vállalkozó hangsúlyozottan kiemeli, hogy nem vállal semminemű felelősséget a Megrendelő és Kereskedők között felmerülő jogvitákért. Azokat Megrendelő és Kereskedők egymás között rendezik.
2. Vállalkozó projektvezetőt jelöl ki, aki a II. pontban részletezett feladatokkal kapcsolatban Megrendelő rendelkezésére áll, és szakmailag támogatja a közbeszerzési eljárás lefolytatását.
3. Vállalkozó kijelenti, hogy a jelen szerződés teljesítéséhez szükséges személyi és tárgyi feltételekkel rendelkezik, illetve azokat – valamint az eljárási cselekményekhez szükséges



helyszínt – saját költségére maga biztosítja. A II. pontban foglalt tevékenység(ek) ellátása során jelen szerződés mindkét fél által történő aláírásakor hatályos jogszabályok szerinti, Vállalkozóval munkaviszonyban vagy egyéb szerződéses jogviszonyban álló, előzetes regisztrációval rendelkező felelős akkreditált közbeszerzési szaktanácsadó működik közre.

4. Vállalkozó a szerződés teljesítése érdekében közvetített szolgáltatást saját költségére vehet igénybe.
5. Vállalkozó a közbeszerzési eljárás előkészítését a Megrendelő által aláírt vállalkozási szerződés kézhezvételét követő munkanapon indítja el. Az eljárás ütemtervét Vállalkozó a jelen szerződés mindkét fél általi aláírását követően bocsátja a Megrendelő rendelkezésére.
6. Az esetleges hirdetményellenőrzési díj, valamint a dokumentáció rendelkezésre bocsátásával kapcsolatos költségek Vállalkozót terhelik. Vállalkozót illeti meg a dokumentáció értékesítéséből befolyt díj.
7. Vállalkozó felelőssége a jelen szerződésben foglalt feladatok teljesítése során legfeljebb a jelen szerződés V. pontjában meghatározott vállalkozói díj mértékéig terjed.
8. Vállalkozó nem vállal felelősséget a Megrendelő által szolgáltatott fogyasztási adatok hiányosságáért, helytelenségéért.
9. Vállalkozó biztosítja az elektronikus árlejtés szervezéséhez szükséges szakmai háttérrel és IT környezetet. A Vállalkozó által alkalmazott szoftver megoldás megfelel 257/2007. (X.4.) Kormányrendeletben foglalt előírásoknak.
10. A Felek adataiban bekövetkezett változás esetén Felek nem követelik meg a szerződés módosítását, az adatváltozás tudomásra juttatásához elegendő a másik félhez intézett egyoldalú, írásbeli nyilatkozat.

#### **IV. A szerződés hatálya és határidői**

Felek a jelen szerződést határozott időtartamra kötik. A szerződés az aláírás napjától a Vállalkozó által támogatott energiakereskedelmi szerződés lejáratáig hatályos. Vállalkozó a szerződésben foglalt közteleettségeit a II. pontban részletezett feladatok maradéktalan elvégzésével teljesíti, a szerződés pénzügyi teljesítése az V. pontban leírtaknak megfelelően történik.

Vállalkozó Megrendelő részére a szerződés hatálya alatt folyamatos szolgáltatást nyújt, ennek alapján Felek tudomásul veszik, hogy jelen szerződés teljesítése folyamatos.

Felek tudomásul veszik, hogy jelen szerződés a Vállalkozó által támogatott energiakereskedelmi szerződés időbeli hatálya alatt rendes felmondással nem szüntethető meg.

#### **V. Vállalkozói díj**

1. A II. pontban rögzített tevékenység elvégzéséért Vállalkozót vállalkozói díj illeti meg. A vállalkozói díj mértékét Felek közös megegyezéssel az elért nettó megtakarítás 30,00 %-os mértékében határozzák meg. A szerződés tárgyát képező tevékenység Áfa köteles, az Áfa mértéke a mindenkori érvényes jogszabályokban foglalt mértékű, a szerződéskötéskor 27%.
2. A megtakarítást Felek a közbeszerzési eljárásban szereplő felhasználási helyeken az alábbi képlet alapján határozzák meg magyar forintban:

$$\text{Megtakarítás (Ft)} = (\text{Fajlagos bázis ár (Ft/kWh)} - \text{Fajlagos szerződött ár (Ft/kWh)}) * \text{Mennyiség (kWh)}$$

Fajlagos bázis ár: A felhasználási helyeken a közbeszerzési eljárás eredményeképpen megkötendő energia kereskedelmi szerződés hatálybalépésének időpontjában érvényes egyetemes szolgáltatói ár alapján számított nettó fajlagos ár. (Ft/kWh)

Fajlagos szerződött ár: A közbeszerzés eljárás lefolytatása eredményeként megkötendő szerződéses villamos energia ár/árformula alapján számított nettó fajlagos ár. (Ft/kWh)

Mennyiség: Az energiakereskedelmi szerződés időtartama alatt várható energiafogyasztási mennyiség. (kWh)

A fajlagos bázis ár és a fajlagos szerződött ár vonatkozásában a villamos energia ár/árformula alatt a szabadpiaci villamos energia kereskedelmi szerződésekben alkalmazott konstrukciók értendőek.

3. Vállalkozó és Megrendelő a vállalkozói díj pénzügyi rendezésével kapcsolatosan havi teljesítésben állapodik meg.
4. A vállalkozói díj havi összegéről szóló számlát Vállalkozó havi rendszerességgel 30 napos fizetési határidővel állítja ki. A vállalkozói díj első havi számláját Vállalkozó az energiakereskedelmi szerződés hatálybalépésének napján állítja ki, majd azt követően havonként a vállalkozói díj egyenlő mértékű részleteiről. A havi számla összege = Fajlagos megtakarítás (Ft/kWh) \* várható fogyasztási mennyiség (kWh)/szerződött hónapok száma \* Vállalkozói díj (%).
5. Amennyiben Megrendelő az energiakereskedelmi szerződés lejártakor a jelen szerződés III. 4. pontja szerint Vállalkozó számára a szerződési időszakra vonatkozó tényleges fogyasztási összesítőt és azt igazoló számlák másolatát megküldi, Vállalkozó Megrendelő jelen szerződés megkötésekor megállapított várható fogyasztási mennyisége és a Megrendelő által ténylegesen elfogyasztott energiamennyiség különbsége alapján Megrendelővel a vállalkozói díjat illetően elszámol. Vállalkozó az elszámoló számlát az energiakereskedelmi szerződés lejártát követő hónap végéig állítja ki – kivéve a jelen szerződés V. 7. pontja szerinti esetet.
6. A számla összegét Megrendelő átutalással egyenlíti ki, a Vállalkozó – számlán szereplő számú – bankszámlájára. A számlák fizetési határideje 30 nap. A fizetési határidő be nem tartása esetén Megrendelő köteles késedelmi kamatot fizetni a mindenkor hatályos Polgári Törvénykönyvben meghatározott vonatkozó rendelkezéseknek megfelelően.
7. Amennyiben a vállalkozói díj nem haladja meg a hatszázezer Ft-ot, Vállalkozó jogosult a díjat egy összegben kiszámlázni az energia kereskedelmi szerződés hatályba lépésének napján 30 napos fizetési határidővel.
8. Felek megállapodnak, hogy a közbeszerzési eljárást megindító felhívás Megrendelő által történő visszavonása, továbbá Megrendelőnek felróható okból bekövetkezett eredménytelen eljárás esetén Vállalkozó ötszázezer Ft összegű vállalkozói díjra jogosult a részteljesítések ellentételezéseként. Ez esetben a vállalkozói díjról szóló számlát Vállalkozó jogosult azonnali hatállyal egy összegben kiállítani.
9. Amennyiben a kereskedőváltásra a Megrendelőnek felróható okból késedelmesen kerül sor (pl. fennálló számlatartozás vagy a korábbi szerződés felmondásának késedelmes Megrendelő általi postázása), vagy a Kbt. 131. § szerinti szerződéskötés vagy a teljesítés a Megrendelőnek felróható okból meghiúsul, Vállalkozó a teljes – a közbeszerzési eljárásban versenyeztetett mennyiség alapján számított – vállalkozói díjra jogosult. Vállalkozó ugyancsak a teljes vállalkozói díjra jogosult abban az esetben is, ha az általa kimutatott megtakarítás a Megrendelőnek felróható okból nem realizálódik. Ez esetben a jelen szerződés V. 5. pontja szerinti elszámoló számla Vállalkozó nem köteles kiállítani.

## VI. Titoktartás

Felek egyetértően abban, hogy a jelen szerződésben foglalt megállapodások, valamint a Felek által egymáshoz eljuttatott adatok és dokumentumok a lehető legnagyobb mértékben bizalmasak, és annak is kell maradniuk. Szerződő Felek kijelentik, hogy a jelen szerződésben foglalt kötelezettségeik teljesítése során tudomásukra jutó valamennyi információt és adatot bizalmasan kezelnek és gondoskodnak arról, hogy alkalmazottaik és esetleges alvállalkozóik is ezen adatokat bizalmasan kezeljék. E rendelkezés nem érinti azon adatok körét, melyek jogszabály – így különösen a Kbt., az információs önrendelkezési jogról és az információszabadságról szóló 2011. évi CXII. törvény, az államháztartásról szóló 2011. évi CXCV. törvény – alapján nyilvános adatnak tekintendők.

Vállalkozó a közbeszerzési eljárás során az általa készített valamennyi dokumentum tekintetében szerzői jogát fenntartja. Ezen dokumentumokat Megrendelő nem jogosult továbbadni, a jelen szerződés alapján lefolytatott konkrét közbeszerzési eljárástól eltérő célra felhasználni, a felhívás-, dokumentáció- és szerződésmintát harmadik személy részére kiadni. Megrendelő nem jogosult a jelen szerződés tárgyát képező közbeszerzési eljárásban Vállalkozó által rendelkezésre bocsátott dokumentumokat egyéb közbeszerzési eljárásában felhasználni, átdolgozni.

Megrendelő jelen szerződés aláírásával hozzájárul, hogy Vállalkozó az elvégzett tevékenységét referenciaként felhasználja és Megrendelő logóját, illetve címerét a referenciái között feltüntesse.

## VII. Irányadó jog, vitás kérdések rendezése

A jelen szerződésben nem szabályozott kérdésekben a hatályos magyar jogszabályok, különösen a Polgári Törvénykönyv rendelkezései az irányadók.

Szerződő Felek úgy rendelkeznek, hogy jelen szerződésből fakadó esetleges jogvitákat egymás között, elsősorban békés úton rendezik. Ennek sikertelensége és eredménytelensége esetére hatáskörtől függően a Budapesti IV. és XV. Kerületi Bíróság, illetőleg az Egri Törvényszék kizárólagos illetékességét kötik ki.

Jelen szerződés 4 egymással szó szerint megegyező példányban készült, melyet szerződő Felek – elolvasás és közös értelmezés után – mint akaratukkal mindenben megegyezőt kellően meghatalmazott képviselőik útján jóváhagyólag írták alá.

<b>Dunaföldvár</b> 2017. június 14.	Budapest, 2017.
..... .....	Szentpétery Arnold Ügyvezető Sourcing Hungary Kft.
<b>Dunaföldvár Város Önkormányzata</b> Megrendelő képviseletében	Vállalkozó képviseletében

## MEGHATALMAZÁS

Alulírott, ..... **Dunaföldvár Város Önkormányzata** (székhely: 7020 Dunaföldvár, Kossuth Lajos u. 2., adószám: 15733469-2-17) nevében meghatalmazom a **Sourcing Hungary Szolgáltató Kft-t** (székhely: 1138 Budapest, Madarász Viktor utca 47-49. cégjegyzékszám: 01-09-893344, adószám: 14198391-2-41.), hogy a szervezet képviselőjében

- a villamos energia közbeszerzési eljárás lebonyolításához szükséges fogyasztási adatok (T-görbe) lekérésében, valamint a profilos felhasználási helyek profilbesorolásának lekérésében a területileg illetékes Elosztói Engedélyesnél eljárjon.
- továbbá a hatályos egyetemes szolgáltatási szerződés, illetve annak felmondási határidejének lekérésével kapcsolatosan a területileg illetékes Egyetemes Szolgáltatónál eljárjon.

Jelen meghatalmazás alapján meghatalmazott nem jogosult a meghatalmazó nevében kötelezettségeket vállalni.

**Dunaföldvár** 2017. június 14.

**Cégszerű aláírás**

A fenti meghatalmazást elfogadom.

.....  
Szentpétery Arnold  
Ügyvezető  
**Sourcing Hungary Kft.**



## NYILATKOZAT A TAGSÁG FENNARTÁSÁRÓL

### Preambulum

A kedvezőbb energiaárak elérésének érdekében a Sourcing Hungary Kft., mint független energia-beszerzési szakértő szervezet a **Magyar Energia Beszerzési Közösség** keretében az energia piaci liberalizációt kihasználva **csoportos energia beszerzéseket szervez**. A csoportos beszerzések által a csatlakozó tagok számára kedvezőbb feltételek érhetőek el, mint a szervezetek önálló beszerzései során. A szervező Sourcing Hungary Kft. több iparágban támogatta már energia beszerzési közösség létrehozását, együttes energia beszerzés lefolytatását, melyeknek köszönhetően **jelentős megtakarításokat** realizált a megbízói számára.

A beszerzési közösség célja, hogy a tagok **földgáz és villamos energia beszerzését** együttesen kezelve, kihasználjuk a nagyobb mennyiségből és portfólióhatásból fakadó előnyöket, és a Sourcing Hungary Kft. által biztosított **energia beszerzési tapasztalatok és szakértelem** által a tagok számára **a piacon elérhető legalacsonyabb árszintet és legjobb feltételeket, pozíciókat** harcoljuk ki a szabad piaci kereskedők pályáztatásával.

A közbeszerzésekről szóló 2015. évi CXLI. tv. (Kbt.) alanyi hatálya alá tartozó (Ajánlatkérőnek minősülő) szervezetek dönthetnek úgy, hogy jellemzően célszerűségi, gazdasági megfontolásból más, ugyancsak Ajánlatkérőnek minősülő, hasonló beszerzési igényű szervezetekkel együtt kívánják közbeszerzési eljárást lefolytatni, azaz lehetősége van több Ajánlatkérőnek közösen közbeszerzési eljárás megindítására és lefolytatására.

Fentiek alapján Alulírott, mint a

### Dunaföldvár Város Önkormányzata

szervezet törvényes képviselője **n y i l a t k o z o m,**

hogy **fenn kívánjuk tartani** az általam képviselt szervezet tagságát a **Sourcing Hungary Kft.** mint független energia-beszerzési szakértő által szervezett **közös energia-beszerzési közösségben**, azaz a feladatokat koordináló Gesztor által képviselt **csoportos, villamos energia beszerzésre irányuló közbeszerzési eljárásban ajánlatkérőként kívánunk megjelenni.**

Intézményi adatok	
Név:	Dunaföldvár Város Önkormányzata
Székhely:	7020 Dunaföldvár, Kossuth Lajos u. 2
Adószám:	15733469-2-17
Számlázási cím:	
Államháztartási azonosító / Cégjegyzékszám:	
Képviselőre jogosult személy neve:	

Nyilatkozatom aláírásával tudomásul veszem, hogy a 2013.07.31-én aláírt Szindikátusi Szerződés az aláírástól számítottan változatlan tartalommal hatályban maradt. Kijelentem továbbá, hogy a Szindikátusi Szerződés közös közbeszerzési eljárás feltételeit tartalmazó 2. számú mellékletét megismertem és az abban foglaltakat elfogadom.

Kelt: Dunaföldvár 2017. június 14.

.....  
Ajánlatkérő tag  
képviselőtében:  
..... (aláíró neve)

## 2. sz. Melléklet

### AZ ADOTT KÖZBESZERZÉSI ELJÁRÁSHOZ KAPCSOLÓDÓ INFORMÁCIÓK ÉS FELTÉTELEK

1. A Gesztor neve és székhelye: **Jászberény Város Önkormányzata** (cím: 5100 Jászberény, Lehel vezér tér 18)

2. A megkötendő energia-kereskedelmi szerződés típusa: menetrend adása nélküli teljes ellátás alapú villamos energia kereskedelmi szerződés

3. Szerződési időszak: 2018. január 01. 00:00 CET – 2019. december 31. 24:00 CET közötti időszak

4. Az alkalmazandó közbeszerzési eljárás lefolytatása a mindenkor hatályos Kbt. szerint.

5. Az ajánlati árra vonatkozó információk: nettó energia fix díj az összes telephelyre HUF/kWh.

Az ajánlat ár tartalmazza: A villamos energia és kiegyenlítő energia költségét, a mérlegköri tagsági díjat, a határkeresztező kapacitás díját.

Az ajánlati ár nem tartalmazza: A rendszerhasználati díjakat, a VET 147. §-ában szereplő pénzeszközöket, az energia adót, a jogszabályban felmerülő egyéb adókat, illetékeket, valamint a KÁT pénzeszközt (a megújuló energiaforrásokból és a hulladékból nyert energiával termelt villamos energia kötelező átvétele).

6. Rendszerhasználati díjak: a rendszerhasználati díjakat a nyertes Ajánlattevő részére szükséges megfizetni.

7. Fizetési határidő: a számla kézhezvételétől számított 15. nap.

8. Toleranciaszint: A fogyasztás a csoportos beszerzésben szereplő szervezetek fogyasztási helyeit együttesen kezelve a szerződött mennyiségtől éves szinten + 50 %-kal eltérhet változatlan feltételek melletti elszámolással. (A szerződött mennyiség a tervezett villamos energia felhasználás 80%-ának megfelelő mértékű.)

9. Alul- vagy felülvételezés miatti pótdíj (melyet a vevőként szerződő fizet meg): Alulvételezés esetén az Ajánlatkérőként szerződő félnek a szerződés szerinti mennyiségből át nem vett mennyiség nyertes Ajánlattevő által megajánlott nettó energiadíj egységárát meg kell fizetnie, kivéve, ha az alulvételezés oka Vis Major vagy olyan körülmény, amely nyertes Ajánlattevőnek felróható.

Felülvételezés esetén a sávon kívül fogyasztott mennyiség esetében az energiadíjon felül az energiadíj összegnek 10%-os mértéke a pótdíj. Elszámolás éves szinten.

A fizetendő pótdíjat a csoportos toleranciasáv figyelembevételével kell meghatározni.

**ELŐTERJESZTÉS A DUNAFÖLDVÁRI KÉPVISELŐ – TESTÜLET**  
**2017. JÚNIUS 27-EI ÜLÉSÉNEK .....SZÁMÚ NAPIRENDI**  
**PONTJÁHOZ**

**Tárgy: Pincék, üregek veszély-elhárítási munkái Dunaföldvár közigazgatási területén**

**Előadó: Horváth Zsolt polgármester**

**Az előterjesztést készítette: Lajkó Andor városfejlesztési és műszaki irodavezető**

**Tisztelt Képviselő-testület!**

Dunaföldvári Polgármesteri Hivatal részéről megpályáztattunk a pincék, üregek veszély- elhárítási munkái tekintetében 3 szakcéget (Geoteam Kft. Eger, Geoszolg Kft., Pilisvörösvár, Habbeton Kft. Eger). Az elhárítási munkák során felmerülő tételes árazatlan költségvetést küldtük ki mindhárom cégnek és ezen egységarak alapján a Habbeton Kft. (Eger, Vasút u. 8.) adta a legkedvezőbb árajánlatot.

A kötendő szerződés csak keretszerződés, csak külön konkrét megrendelés esetén végzik el a szükséges beavatkozásokat.

A Habbeton Kft. szerződés tervezete az előterjesztéshez mellékelve.

Kérem a Tisztelt Képviselő- testületet az előterjesztés megtárgyalására.

Dunaföldvár, 2017. június 7.

Horváth Zsolt sk.  
polgármester

**HATÁROZATI JAVASLAT**

Dunaföldvár Város Képviselő–testülete a határozathoz csatolt tartalmú „Pincék, üregek veszély-elhárítási munkái Dunaföldvár közigazgatási területén” tárgyú keretszerződést köt Dunaföldvár közigazgatási területén a pincék, üregek veszély-elhárítási munkáira a Habbeton Kft.-vel (3300, Eger, Vasút u. 8.). A szerződés teljesítésének véghatárideje 2018. június 30.-ig.

Felhatalmazza Horváth Zsolt polgármestert a keretszerződés aláírására.

**Felelős:** Horváth Zsolt polgármester

**Határidő:** azonnal

## VÁLLALKOZÁSI KERETSZERZŐDÉS - TERVEZET

Amely létrejött egyrészről

Név: **Dunaföldvár Város Önkormányzata**

Székhely: **7020 Dunaföldvár, Kossuth L. u. 2.**

Aláírásra jogosult képviselője: **Horváth Zsolt polgármester**

a továbbiakban, mint „**Megrendelő**”

valamint másrészről

Név: **Habbeton Kft**

Székhely: **3300 Eger, Vasút u. 8.**

Cégjegyzékszám: **10-09-022037**

Adószám: **11169987-2-10**

Számlaszám: **54900141-02601669**

Aláírásra jogosult képviselője: **Varga Lajos ügyvezető**

a továbbiakban, mint „**Vállalkozó**”

között (együttesen: „**Szerződő felek**”) a mai napon a következő feltételekkel:

### 1.) A keretszerződés tárgya:

A **Megrendelő** a ..... KT határozat alapján keretszerződést köt és vállalásba adja, a **Vállalkozó** pedig elvállalja Dunaföldvár Város területén a pincékkel – üregekkel kapcsolatos veszély elhárítási munkák kivitelezését. A **Vállalkozó** tételes ajánlatát a szerződés 1. számú melléklete tartalmazza.

A **Vállalkozó** a következőkben felsorolt műszaki feladatokra vonatkozóan biztosít kapacitást, a megrendelések teljesítésére kötelezettséget vállal.

- Ideiglenes energiacsatlakozás kiépítése
- Vízlevétel helyi hálózatról flexibilis tömlővel
- Terület lezárása jelzőszalaggal a szakadás környékén
- Szakadási kürtő ideiglenes kibiztosítása
- Közművezetékek elbontása, helyreállítása
- Közművezetékek ideiglenes védelembe helyezése
- Aszfalt- v. beton burkolatos közút bontása
- Üregkutató fúrások mélyítése
- Bányászati feltáró akna építése
- Független injektáló -anyagleadó béléscsővezetett furatok készítése
- Szelvénykitörés
- Szakasoló falazatok építése
- Habbeton anyagú pincetömedékelés gravitációsan, szivattyúsán
- Gyengeáramú világítási hálózat kiépítése
- Szellőzőrendszer kiépítése
- Íves zsaluzat (ramonád) építése
- Hátúrkitöltés
- Talputánvét készítés
- Főteutánvét készítés
- Beton- v. aszfalt útpályaszerkezet javítás
- Betonjárda helyreállítás
- Fejtett föld, törmelék elszállítás



## 2.) A keretszerződés hatálya:

A keretszerződés annak mindkét fél aláírásával lép hatályba.

Munkaterület biztosítása: Keretszerződés aláírását követő 5 munkanapon belül jegyzőkönyvileg rögzítve, a Megrendelő előzetes értesítése alapján.

A szerződés teljesítésének véghatárideje: 2018. június 30.

## 3.) A kivitelezési munkák megrendelésének és elszámolásának menete

A kivitelezést, az egyes feladatok pontos meghatározását a **Megrendelő** felelős megbízottja, a körülmények mérlegelése alapján esetenként külön-külön határozza meg az Építési Naplóban tett bejegyzéssel. Az esetleges szükséges tervezési, engedélyezési feladatokat **Megrendelő** végezteti és a dokumentációkat a **Vállalkozó** rendelkezésére bocsátja.

A **Vállalkozó** a kivitelezésre került munkarészeket teljesítéseket az építési előírásoknak megfelelően folyamatosan felméri és feljegyzi, felmérési vázlatot készít, a főbb tételeket a bejegyzett mennyiségeket a **Megrendelő** képviselője rendszeresen ellenőrzi.

A **Vállalkozó** kötelezettséget vállal arra vonatkozóan, hogy a váratlan esemény következményeinek mielőbbi megszüntetése-felszámolása érdekében szóbeli /telefon-fax/ megkeresés után a szükségesnek ítélt munkákat azonnal megkezdi. A **Megrendelő** képviselője ezekben az esetekben is később megadja a megrendelést az Építési Naplóban.

Az elszámolás módja: tételes felmérés alapján a keretszerződés 1. sz. mellékletét képező a **Vállalkozó** által az ajánlattételi eljárásban megajánlott költségvetés egységáraival számolva.

A munkálatok befejezését a **Megrendelő** az átadás-átvételi jegyzőkönyvben rögzíti.

## 4.) Fizetési feltételek

A **Vállalkozónak** a számlát „Dunaföldvár Város Önkormányzata 7020 Dunaföldvár, Kossuth L. u. 2.” nevére és címére kell kiállítani.

A **Megrendelő** képviselője által előzetesen leigazolt, aktuális megrendelésre vonatkozó számlákat annak kézhezvételétől számított a 30 naptári napon belül átutalással egyenlíti ki.

A **Megrendelő** fizetési késedelme esetén a **Vállalkozót** a Polgári Törvénykönyv 6:155 § (1) bekezdése szerinti késedelmi kamat időarányos része illeti meg.

**Felek** megállapodnak abban, hogy mindkét fél önhibáján kívül meghiúsuló teljesítés esetén egyaránt viseli a meghiúsulás megállapításáig felmerült költségeiket és egymással szemben egyéb igényt nem érvényesítenek, abban az esetben, ha a meghiúsulás valamelyik félnek felróható, úgy az a fél köteles a másik fél felmerült kárait megtéríteni a kártérítésre vonatkozó hatályos jogszabályokban foglaltak szerint.

**Megrendelő** a jelen szerződéstől a fentiekén túl is bármikor elállhat, de ez esetben köteles a **Vállalkozó** ezzel felmerült és igazolt kárának a megfizetésére.

**Vállalkozó** esetleges hibás teljesítésével okozott közvetlen károkért felelős, de nem vállal felelősséget következményi károkért.

**Vállalkozó** a saját hibájából felróható késedelmes teljesítésért napi 10.000,- Ft, azaz -tízezer- forint kötbér megfizetését vállalja, amelyet a megrendelő a végszámlából levon. Amennyiben a kötbér összege a nettó vállalkozási díj 10%-át eléri, **Megrendelő** a szerződéstől azonnali hatállyal eláll és semmilyen

felelősséggel nem tartozik Vállalkozó felé, egyidejűleg jogosult a kötbér Vállalkozó felé történő kiszámlázására.

#### 5.) Kapcsolattartás

Szerződő felek képviselői, akik az építési naplóba történő bejegyzésre jogosultak:

**Megrendelő** képviselője: Lajkó Andor  
Telefonszáma: 06/30/98-626-87

Vállalkozó képviselője: Varga Lajos ügyvezető  
Telefonszáma: 06-30-9452-570

**Vállalkozó** folyamatosan köteles a **Megrendelőt** értesíteni minden olyan körülményről, mely a munka ütemezés szerinti végzését akadályozza.

#### 6.) Jótállás és szavatosság

Vállalkozó a munkát I. o. minőségben köteles elvégezni és munkáját mindig a vonatkozó szabványok és előírásoknak megfelelően köteles végezni.

**Vállalkozó** köteles a vonatkozó jogszabályokban előírt garanciát vállalni a keretszerződés tárgyát képező munkákra.

#### 7.) Egyéb rendelkezések

Jelen szerződésben nem szabályozott kérdésekre nézve a Polgári Törvénykönyvben és egyéb hatályos jogszabályokban foglalt rendelkezések az irányadóak.

A vitás kérdéseket a Szerződő felek elsősorban tárgyalásos formában rendezik, megállapodás hiányba kikötik a Paksi Városi Bíróság kizárólagos illetékességét.

A Vállalkozási keretszerződés **Megrendelő** és **Vállalkozó**, mint akaratukkal mindenben egyezőt írták alá.

A Vállalkozási keretszerződés 5 eredeti példányban készült, melyből 3 példány illeti **Megrendelőt**, 2 példány illeti a **Vállalkozót**.

Dátum: Dunaföldvár 2017... ..

.....  
Megrendelő

.....  
Vállalkozó

A szerződést ellenjegyzem: .....  
2017..... Bárdos Lászlóné dr. címzetes főjegyző

2017.....  
Baksáné Lubik Zsuzsanna pénzügyi ellenjegyző

## 4. sz. melléklet

## Pinceveszély-elhárítási munkák kivitelezése

Dunaföldvár Város területén 2017 - 2018 évben

**A) ELŐKÉSZÍTŐ MUNKÁK:**

ANYAG

DÍJ

1, Ideiglenes energiacsatlakozás kiépítése, 220 V-os kapcsolószekrény üzembehelyezésével.	1,0 db	a: d:	23 100 50 000	23 100	50 000
2, Vízlevétel helyi hálózatról flexibilis tömlővel, 240 l-es tárolótartállyal	1,0 m	a: d:	1 200 550	1 200	550
3, Terület lezárása jelzőszalaggal a szakadás környékén	1,0 m	a: d:	400 660	400	660
4, Szakadás ikürtő ideiglenes kibiztosítása hézagos deszkázatú keretácsolat- biztosítással, 2x2 m méretben	1,0 m	a: d:	26 500 39 000	26 500	39 000
5, Közművezetékek elbontása, helyreállítása védőcsövezése (NÁ200 KG PVC)	1,0 m	a: d:	14 200 19 000	14 200	19 000
6, Közművezetékek ideiglenes védelembe helyezése, biztosítása pallóra történő rögzítéssel	1,0 m	a: d:	2 100 2 200	2 100	2 200
7, Aszfalt-v. beton burkolatos közút bontása, a bontott anyag deponálása	1,0 m <sup>2</sup>	a: d:	0 7 200	0	7 200
8, Beton járdaburkolat bontása, a bontott anyag deponálása	1,0 m <sup>2</sup>	a: d:	0 6 200	0	6 200
9, Szakfelügyelet a gáz, közmű üzemeltetőjétől (víz, gáz, villany) az injektálás idejére 220 V-os kapcsolószekrény üzembehelyezésével.	1,0 db	a: d:	0 35 000	0	35 000

**B) PINCE TÖMEDEKELÉSI MUNKÁK:**

1, Üregkutató fúrások mélyítése kitűzéssel 63-100mm átmérővel kézi, v. gépi fúróberendezéssel, a fúrási eredmények kiértékelésével, az építési naplóban				
anyag deponálás	1,0 m	a:	0	0
	1,0 m <sup>2</sup>	d:	5 200	5 200
2, Bányászati feltáró akna építése				
III. fejt. Oszt. talajban 2x2 m mérettel, hézagos pallózású keretácsolat biztosítással, két osztállyal a pincetalpig	1,0 m	a:	45 300	45 300
		d:	51 900	51 900
3, Bányászati feltáró vágat építése				
III. fejt. Oszt. talajban 1,0x1,9 m hasznos mérettel, hézagos pallózású trapéz, v. poligon ácsolat biztosítással	1,0 m	a:	36 400	36 400
		d:	54 500	54 500
4, Független injektáló anyagleadó béléscsovezett furatok készítése 200 mm átmérővel, gépi fúróberendezéssel	1,0 m	a:	2 800	2 800
		d:	5 400	5 400
5, Szelvénykitörés III. fejt. oszt. talajban körben a pinceszelvény mentén a szakaszoló falak részére	1,00 m <sup>3</sup>	a:	8 900	8 900
		d:	14 500	14 500
6, Szakaszoló falazatok építése II.o. km. Téglából, H-50 habarcsba	1,00 m <sup>3</sup>	a:	36 400	36 400
		d:	42 000	42 000
7, 2" injektorcsövek felszerelése a pincefőtéren, rögzítéssel	1,0 m	a:	860	860
		d:	900	900
8, NÁ 110 mm PVC légtelenítő csövek felszerelése a főtek magaspontjaihoz, a mentett térben kivezetve	1,00 m	a:	1 100	1 100
		d:	1 400	1 400
9, Helyi anyagú tömédékelés készítése kézi erővel Trg=85 % réteges tömörítéssel a pincetalpon	1,0 m <sup>3</sup>	a:	0	0
		d:	14 400	14 400
10, H-10 anyagú cementhabarcs tömédékelés gravitációs anyaglejtetéssel	1,0 m <sup>3</sup>	a:	14 800	14 800
		d:	20 800	20 800

1,0 m

11, H-25 zárinjektálás szivattyús anyaglejtetéssel

1,0 m3  
1,00 m

a: 30 600 30 600  
d: 35 000 35 000

12, Habbeton anyagú pincetömedékelés gravitációs anyaglejtetéssel, C-8 beton szilárdsági minőségben

1,0 m3  
1,0 m3

a: 21 800 21 800  
d: 3 800 3 800

13, Habbeton anyagú pincetömedékelés szivattyús anyaglejtetéssel, C-8 beton szilárdsági minőségben

1,0 m3  
1,0 m3

a: 21 800 21 800  
d: 6 200 6 200

14, Gyengeáramú világítási hálózat kiépítése hosszabb pinceterekben

1,0 m

a: 700 700  
d: 1 000 1 000

15, Szellőzőrendszer kiépítése 15 m-nél hosszabb pinceterekben, ventilátorral, flexibilis csővezetékekkel

1,0 m

a: 1 100 1 100  
d: 1 300 1 300

16, Vízszintes kutatófúrás készítése kézi v. gépi fúróberendezéssel pincevégből

1,0 m

a: 1 900 1 900  
d: 6 700 6 700

**C) SZERKEZETÉPÍTÉSI MUNKÁK:**

1, C 16-16/kk monolit beton sávalap készítése tömörítéssel

1,0 m3

a: 37 900 37 900  
d: 11 900 11 900

2, T-100 l.o. km tömör tégl függőleges állófalazat, végfalazat építése H-50 habarcsba, 25 cm szerkezeti vastagsággal

1,0 m3

a: 32 500 32 500  
d: 45 600 45 600

3, Íves zsaluzat (ramonád)építése R=3 m ívsugárig, alátámasztó szerkezettel

1,0 m2

a: 3 200 3 200  
d: 5 600 5 600

4, Íves falazatépítés T-100 l.o. km tömör téglából H-50 habarcsba, 25 cm szerkezeti vastagsággal

1,0 m3

a: 41 200 41 200  
d: 62 600 62 600

13, Habbeton anyagú pincetömedékelés szivattyús anyaglejtetéssel, szilárdsági minőségben

1,0 m3

14, Gyengeáramú világítási hálózat hosszabb pinceterekben

1,0 m

3.	T-100 l.c. km tömör téglafal állófalazat, végfalazat építőhabarcsba, 25 cm szerkezői				
5.	Hátúrköltés a falazással egyidejűleg H-50 habarccsal- kiékelés	1,0 m <sup>3</sup>	a:	9 800	9 800
			d:	7 900	7 900
6.	Talputánvét készítése III. fejt. Oszt. Talajban kézi erővel	1,0 m <sup>2</sup>	a:	4 200	4 200
			d:	7 400	7 400
7.	Főútánvét készítése III. fejt. Oszt. Talajban kézi erővel	1,0 m <sup>3</sup>	a:	4 900	4 900
			d:	7 800	7 800
8.	Pincetalpon 10 cm vastag Z420/40 murvaburkolat készítése tömörítve	1,0 m <sup>3</sup>	a:	3 200	3 200
			d:	1 900	1 900
9.	Pinceszellőző építése felszíni beton gallérozással, fúrással NÁ 200 KG PVC csatornacsőből, fedlappal	1,0 m	a:	3 200	3 200
			d:	3 500	3 500
<b>D) Befejező munkák</b>					
1.	Beton v. aszfalt útpálya szerkezet kijavítása az aknák helyén C 16 betonnal	1,0 m <sup>2</sup>	a:	4 500	4 500
			d:	6 200	6 200
2.	Beton járda helyreállítása C 16 betonnal	1,0 m <sup>2</sup>	a:	4 600	4 600
			d:	6 200	6 200
3.	Fejtett föld, törmelék járműre rakása és 10 km-en bedlül történő elszállítása	1,0 m <sup>3</sup>	a:	2 100	2 100
			d:	4 500	4 500
				<b>443 260</b>	<b>595 910</b>
				A+D nettó összesen:	1 039 170
				ÁFA 27%:	280 576
				<b>Mindösszesen Bruttó:</b>	<b>1 319 746 ,- Ft</b>
5.	Hátúrköltés a falazással egyidejűleg habarccsal- kiékelés	1,0 m <sup>3</sup>	a:	9 800	9 800
			d:	7 900	7 900
6.	Talputánvét készítése III. fejt. Oszt. Talajban kézi erővel	1,0 m <sup>2</sup>	a:	4 200	4 200
			d:	7 400	7 400
7.	Főútánvét készítése III. fejt. Oszt. Talajban kézi erővel	1,0 m <sup>3</sup>	a:	4 900	4 900
			d:	7 800	7 800
8.	Pincetalpon 10 cm vastag Z420/40 murvaburkolat készítése tömörítve	1,0 m <sup>3</sup>	a:	3 200	3 200
			d:	1 900	1 900
9.	Pinceszellőző építése felszíni beton gallérozással, fúrással NÁ 200 KG PVC csatornacsőből, fedlappal	1,0 m	a:	3 200	3 200
			d:	3 500	3 500

Eger, 2017. június 12.

**HABBETON KFT**  
 3300 Eger, Vaskút út 8.  
 Bsz.: 12033007-0180719-00100004  
 Adószám: 11169987-2-10

Varga Lajos  
 ügyvezető

**Előterjesztés a Képviselő-testület 2017. június 27-ei testületi ülésének ..... számú  
napirendi pontjához**

**Tárgy:** Döntés 7020 Dunaföldvár, Hősök tere, Mély út felújítása építési engedélyezési, felújítási és kiviteli tervdokumentációjának elkészítése a TOP-1.2.1-15-TL1-2016-00003 kódszámú pályázat keretében

**Előadó:** Horváth Zsolt polgármester

**Az előterjesztést készítette:** Kovács Anikó közbeszerzési referens

**Tisztelt Képviselő-testület!**

Dunaföldvár Város Önkormányzata Képviselő-testülete 137/2016.(VIII.29.) KT határozatában döntött arról, hogy pályázatot nyújt be a Széchenyi 2020 keretében a Terület- és Településfejlesztési Operatív Programban megjelent a TOP-1.2.1-15-TL1 kódszámú Társadalmi és környezeti szempontból fenntartható turizmusfejlesztés című felhívására.

A fejlesztés tárgya: Dunaföldvár, Duna-part fejlesztése

A pályázat kedvező elbírásában, de csökkentett összegű támogatásban részesült.

Az önkormányzat a pályázat megvalósítására 100 % támogatási intenzitással 124 000 000 Ft támogatást nyert el,

- ebből Dunaföldvár Város Önkormányzata, mint konzorciumi vezető támogatása 89 031 892 Ft,
- a Dunaföldvári Vízisportkör Egyesület támogatása, mint konzorciumi tag támogatása 34 968 108 Ft.

A Támogatási Szerződés 2017. május 30. napján megkötésre került.

Dunaföldvár Város Önkormányzata 2017. évi költségvetésében a felhalmozási kiadások részletezése 13. számú mellékletében 4.1. sorszámmal szerepel a beruházás, 403 725 e Ft támogatással és 90 104 e Ft önerővel. **A költségvetési rendelet módosításra külön napirend keretében!**

A tervezett fejlesztés megvalósításához szükséges a 7020 Dunaföldvár, Hősök tere, Mély út felújítása építési engedélyezési, felújítási és kiviteli tervdokumentációjának elkészítése. A tervezett beavatkozások részben (új parkolók, járda és kerékpárút kialakítása) építési engedély kötelesek, részben (meglévő út felújítása) nem.

A tervezési feladatok ellátására vonatkozóan ajánlattételi felhívás került megküldésre 3 ajánlattevő részére. Az ajánlatok benyújtási határideje: 2017. június 20. 10:00 óra.

Ajánlattételre felkért cégek:

1. Placc Kft. 6320 Solt, Kecskeméti u. 23.
2. KÉSZ Kft. 7100 Szekszárd, Holdfény u. 3.
3. Generál Kft. 6300 Kalocsa, Vasút u. 20.

Az ajánlatok értékeléséről a bíráló bizottság jegyzőkönyve az előterjesztés mellékletét képezi.

Kérem a T. Képviselő-testületet az előterjesztés megvitatása után az alábbi határozati javaslatot elfogadni szíveskedjen.

**Dunaföldvár, 2017. június 23.**

**Horváth Zsolt sk.  
polgármester**

## **Határozati javaslat**

Dunaföldvár Város Önkormányzatának Képviselő-testülete elfogadja a „7020 Dunaföldvár, Hősök tere, Mély út felújítása építési engedélyezési, felújítási és kiviteli tervdokumentációjának elkészítése a TOP-1.2.1-15-TL1-2016-00003 kódszámú pályázat keretében” tárgyú ajánlattételi eljárásban a döntést előkészítő Bíráló Bizottság értékelése alapján legalacsonyabb összegű ajánlatot nyújtó ajánlatát.

### **Az eljárás nyertese:**

Ajánlattevő:	Placc Kft.
Ajánlattevő címe:	6320 Solt, Kecskeméti u. 23.
Ajánlati ár:	nettó 7 874 000,- Ft + 2 125 980,- Ft áfa = bruttó 9 999 980,- Ft

Az önkormányzat 2017. évi költségvetése felhalmozási kiadások részletezése 13. melléklet 4.1 pontja alapján a beruházás megvalósítására a fedezet rendelkezésre áll.

Dunaföldvár Város Képviselő-testülete felhatalmazza a polgármestert a tervezési szerződés megkötésére.

**Határidő:** A tervezési szerződés megkötésére 2017. július 10.

A szerződés tárgyát képező tervezési munkák elvégzésére a szerződéskötést követően 75 nap áll rendelkezésre.

**Felelős:** Horváth Zsolt polgármester



## Jegyzőkönyv

Készült: A 7020 Dunaföldvár, Hősök tere, Mély út felújítása építési engedélyezési, felújítási és kiviteli tervdokumentációjának elkészítése a TOP-1.2.1-15-TL1-2016-00003 kódszámú pályázat keretében tárgyban beérkezett ajánlatok értékeléséről.

A jegyzőkönyv felvételének kezdete: 2017. június 20. 10 óra 30 perc

A jegyzőkönyv felvételének helye: Dunaföldvári Polgármesteri Hivatal (7020 Dunaföldvár, Kossuth L. u. 2.) jegyzői iroda

Jelen vannak:

Bárdos Lászlóné dr. címzetes főjegyző

Baksáné Lubik Zsuzsanna pénzügyi és adóiroda vezető

Lajkó Andor városfejlesztési és műszaki irodavezető

Ajánlatkérő képviselőjében Bárdos Lászlóné dr. megállapítja, hogy 3 darab ajánlat érkezett be határidőre és az ajánlatok áttekintése után az alábbi megállapítások kerültek meghatározásra.

1. számú Ajánlattevő neve, címe: PLACC Kft. 6320 Solt, Kecskeméti út 23.
1. számú Ajánlattevő ajánlati ára: 7 874 000 Ft + áfa = bruttó 9 999 980 Ft
  
2. számú Ajánlattevő neve, címe: GENERÁL Építőipari Kft. 6300 Kalocsa, Vasút u. 20.
2. számú Ajánlattevő ajánlati ára: 9 100 000 Ft + áfa = bruttó 11 557 000 Ft
  
3. számú Ajánlattevő neve, címe: KÉSZ Közúti Építő és Szolgáltató Kft. 7100 Szekszárd, Holdfény u. 3.
3. számú Ajánlattevő ajánlati ára: 8 661 400 Ft + áfa = bruttó 10 999 978 Ft

### **A formai értékelés**

Az értékelést végzők megkezdték az ajánlatok formai értékelését és megállapították, hogy mindhárom ajánlat teljes.

### **A tartalmi értékelés**

A tartalmi értékelés keretében a Bíráló Bizottság a szakmai, tartalmi értékelés keretében az alábbiakat állapította meg.

Ajánlattevők számára alkalmassági feltételként megjelölésre kerül, hogy alkalmatlan az ajánlattevő, amennyiben nem rendelkezik a szerződés teljesítésébe bevonnival kívánt tervező szakemberrel.

Igazolási mód: Az Ajánlattevő ajánlatában (a felolvasólapon) nevezze meg az általa a szerződés teljesítésébe bevonnival kívánt szakember/szakembereket és adja meg a névjegyzéki számát/számukat. Ajánlatkérő ezen adatok alapján a szakember regisztrációjának meglétét ellenőrzi a megadott névjegyzéki szám alapján.

A Bíráló Bizottság megállapítása:

Ajánlattevők mindegyike megfelel az előírt alkalmassági követelményeknek. Az ajánlatokban megjelölt szakemberek mindegyike érvényes KÉ-K (közúti építmények tervezése) tervezői jogosultsággal rendelkezik.

Az ajánlatok bírálati szempontja: a legalacsonyabb összegű ellenszolgáltatás

**Döntés előkészítői javaslat:**

A bizottság ezt követően ellenszavazat nélkül javasolja a döntéshozónak, hogy a mindhárom Ajánlattevő ajánlatát nyilvánítsa érvényesnek, továbbá **PLACC Kft. (6320 Solt, Kecskeméti út 23.)** Ajánlattevőt hirdesse ki nyertes ajánlattevőnek, tekintettel arra, hogy az Ajánlattevő tette a legalacsonyabb összegű ellenszolgáltatásra vonatkozó ajánlatot.

További kérdés nem merült fel, így a Bíráló Bizottság ezzel munkáját befejezte.

A jegyzőkönyv lezárva: 10 óra 50 perc

K.m.f.



Bárdos Lászlóné dr.



Baksáné Lubik Zsuzsanna

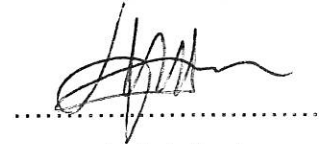

Lajkó Andor

## **Előterjesztés a Képviselő-testület 2017. június 27-ei testületi ülésének ... számú napirendi pontjához**

**Tárgy:** Közművelődési érdekeltség-növelő támogatásra pályázat benyújtása

**Előadó:** Horváth Zsolt polgármester

**Az előterjesztést készítette:** Kovács Anikó közbeszerzési referens

### **Tisztelt Képviselő-testület!**

Az emberi erőforrások minisztere – a belügyminiszterrel és a nemzetgazdasági miniszterrel egyetértésben - pályázatot hirdetett a Magyarország 2017. évi központi költségvetéséről szóló 2016. évi XC. törvény 3. melléklet II. 4. a) pont szerint a *közművelődési érdekeltség-növelő támogatásra*.

### A pályázat célja:

Központi költségvetési forrás biztosítása az önkormányzati fenntartású vagy a települési önkormányzattal kötött közművelődési megállapodás alapján működő közművelődési intézmény vagy közösségi szintér műszaki technikai eszközállományának, berendezési tárgyainak gyarapítására, épületének karbantartására, felújítására.

Rendelkezésre álló keretösszeg: 300 millió forint.

### Támogatás mértéke:

A támogatás minimális mértéke 100.000 Ft. A támogatás maximális mértéke a vállalt önrész kilencszerese.

A támogatást az önkormányzatok által az egyes célok tekintetében vállalt önrész arányában kell megállapítani. A támogatás

- a) 60 %-át a települési önkormányzat által fenntartott, továbbá a települési önkormányzattal kötött közművelődési megállapodás alapján működő, a b) pont hatálya alá nem tartozó intézmény vagy közösségi szintér után,
- b) 40 %-át a települési önkormányzat által 2016. január 1-jét követően alapított közművelődési intézmény vagy közösségi szintér után  
a települési önkormányzat által vállalt önrész arányában kell felosztani.  
Ha igény hiányában a b) pont szerinti esetben maradvány keletkezik, azt az a) pont szerinti célra kell felhasználni.

A támogatás nettó összeg, melyből általános forgalmi adó nem igényelhető vissza. Amennyiben a nyertes pályázó ÁFA levonási joggal rendelkezik, a támogatás felhasználásáról nettó módon kell elszámolnia. A levonható ÁFA nem támogatható.

**A pályázati cél tekintetében az alábbi fejlesztési elemre kívánunk támogatást igényelni:**

- **bútorbeszerzés (bruttó 1 000 000 Ft értékben)**

<b>Összes fejlesztési költség:</b>	<b>1 000 000 Ft</b>
<b>Igényelt támogatás összege:</b>	<b>500 000 Ft</b>
<b>Biztosítandó saját forrás összege:</b>	<b>500 000 Ft</b>

A pályázatnak tartalmaznia kell helyi önkormányzat esetén a képviselő-testületi határozatot, hogy a saját forrás rendelkezésre áll.

Kérem, a T. Képviselő-testületet az előterjesztés megtárgyalására és a határozat meghozatalára.

Dunaföldvár, 2017. június 20.

Horváth Zsolt  
polgármester s.k.

### **Határozati javaslat**

1. Az emberi erőforrások minisztere a – belügyminiszterrel és a nemzetgazdasági miniszterrel egyetértésben - pályázatot hirdetett a Magyarország 2017. évi központi költségvetéséről szóló 2016. évi XC. törvény 3. melléklet II. 4. a) pont szerint a közművelődési érdekeltségnövelő támogatásra.
2. Dunaföldvár Város Képviselő-testülete ülésén úgy határozott, hogy a Dunaföldvári Művelődési Központ (7020 Dunaföldvár, Ilona u. 9.) műszaki technikai eszközállományának, berendezési tárgyainak gyarapítására támogatási igényt nyújt be. A fejlesztés keretében a meglévő nagyon elhasználódott, kopott bútorokat kívánjuk lecserélni.
3. A Képviselő-testület az 1 000 000,- forintos összköltségvetésű fejlesztéshez 500 000,- forintos támogatást igényel és 500 000,- forint összegben saját forrást biztosít - a pályázati célnak megfelelő külön soron kimutatva - az önkormányzat 2017. évi költségvetésének általános tartalékkerete terhére.
4. A Képviselő-testület felhatalmazza a polgármestert a támogatási kérelem aláírására és benyújtására.

**Felelős:** Horváth Zsolt polgármester

**Határidő:** a pályázat benyújtási határideje: 2017. július 23.

a pályázat hiánypótlási határideje: 2017. július 4.

**ELŐTERJESZTÉS**  
*a képviselő-testület 2017. június 27. napi ülésére*

**Tárgy:** Javaslat a 2017. évi képviselői tiszteletdíjak civil szervezetek számára történő felajánlására

**Előadó:** Horváth Zsolt polgármester

**Az előterjesztést készítette:** Baráthné Ruzicska Erika személy- és munkaügyi ügyintéző

Az előterjesztést törvényességi szempontból ellenőrizte és jóváhagyta: Bárdos Lászlóné dr.  
címzetes főjegyző

**Tisztelt Képviselő-testület !**

A Képviselő-testület Szervezeti és Működési Szabályzatáról szóló 6/2015.(II.27.) önkormányzati rendelet 33. §-a szabályozza a tanácsnok, a bizottsági elnök és a bizottsági tagok tiszteletdíját. A képviselők és a bizottságok nem képviselő tagjai évente rendelkeznek a részükre megállapított tiszteletdíj felhasználásáról.

Jákli Viktor képviselő és Szabó László nem képviselő bizottsági tag a tiszteletdíját felajánlotta civil szervezet javára.

A hatályos jogszabály szerint a képviselő-testületnek nevesítve jóvá kell hagynia a felajánlást.

Kérem a képviselő-testületet, hogy a határozati javaslatban foglalt felajánlást fogadja el.

Dunaföldvár, 2017.06.15.

Horváth Zsolt sk.  
polgármester

**HATÁROZATI JAVASLAT**

Dunaföldvár Város Önkormányzatának Képviselő-testülete elfogadja Jákli Viktor képviselő és Szabó László nem képviselő bizottsági tag írásbeli bejelentését a tiszteletdíja felajánlásáról.

A képviselő-testület összesen 630 984,- Ft tiszteletdíjat és annak járulékát az alábbi civil szervezetek támogatására használja fel:

Sorsz.	Támogatott szervezet megnevezése	Támogatási összeg (Ft)
1.	Dunaföldvári Ördögsekér Táncegyesület	81 984,-
2.	Magyar Máltai Szeretetszolgálat Egy.Pécsi T.K.	549 000,-
	<b>Összesen:</b>	<b>630 984,-</b>

**Határidő:** A civil szervezet értesítésére 2017.07.15.

**Felelős:** Bárdos Lászlóné dr. címzetes főjegyző

HELYI ÖNKORMÁNYZATI KÉPVISELŐK ÉS NEM KÉPVISELŐ BIZOTTSÁGI TAGOK TISZTELETDIJÁNAK FELAJÁNLÁSA CIVIL SZERVEZET JAVÁRA 2017-BEN

Sorsz.	Név	Tiszteletdíj összege Ft/hó	Kedvezményezett megnevezése	Felajánlott összeg a 22 %-os járulékkal	Felajánlás időtartama
	<b>Képviselők</b>				
1	Széles János	150 000	Dunaföldvári Polgárörtség	2 196 000	01.01 - 12.31.
2	Jákli Viktor	150 000	Magyar Máltai Szeretetszolgálat Egy.Pécsi T.K. Magyar Máltai Szeretetszolgálat Egy.Pécsi T.K.	549 000 549 000	01.01 - 03.31. 04.01 - 06.30.
3	Kiss Lajos Csaba	150 000	<b>Magyar Máltai Szeretetszolgálat Egy.Pécsi T.K.</b> Part-Oldalak Kulturális Egylet	<b>549 000</b> 183 000	<b>07.01 - 09.30.</b> 02.01 - 02.28.
			Dunaföldvári Víziportkör Egyesület	183 000	05.01 - 05.31.
			Part-Oldalak Kulturális Egylet	183 000	08.01 - 08.31.
			Part-Oldalak Kulturális Egylet	183 000	11.01 - 11.30.
4	dr. Hallai Róbert	150 000	Hagyományörző Ijások Egylete Dunaföldvár	183 000	01.01 - 01.31.
5	Lipták Tamás	150 000	Part-Oldalak Kulturális Egylet Dunaföldvár	183 000	02.01 - 02.28.
6	Cziger János István	150 000	"Aztakeservit" Értékör Egyesület Dunaföldvár Gyermekeink Jövőjéért Alapítvány (óvoda)	549 000 183 000	01.01 - 03.31. 04.01 - 04.30.
	<b>Nem képviselő bizottsági tagok</b>				
1	Petrovics Józsefné	22 400	"Együtt a korszerű oktatásért" Alapítvány	163 968	01.01 - 06.30.
2	Ifj. Viczai János	22 400	Dunaföldvári Tenisz Egyesület	327 936	01.01 - 12.31.
3	Lubik Magdolna	22 400	Dunaföldvári Ördögsekér Táncegyesület	163 968	01.01 - 06.30.
4	Szabó László		Beszédes József Vízitúra Sportklub	163 968	07.01 - 12.31.
	<b>Összesen:</b>	<b>22 400</b>	<b>Dunaföldvári Ördögsekér Táncegyesület</b>	<b>81 984</b> <b>6 574 824</b>	<b>09.01 - 11.30.</b>

2017.06.15

## Előterjesztés Dunaföldvár Város Önkormányzatának Képviselő-testülete 2017. június 27-ei ülésének ..... számú napirendi pontjához

**Tárgy: 7020 Dunaföldvár, Pipacs utcában (2380/2 hrsz.) játszótér kialakítása, játszótéri eszközök beszerzése**

**Előadó:** Horváth Zsolt polgármester

**Az előterjesztést készítette:** Jakabné Tóth Mária környezetvédelmi ügyintéző

A Dunaföldvár Pipacs utcában és annak környezetében élő lakók többször felkeresték az Önkormányzatot, hogy a Pipacs és Búzavirág utca között lévő üres önkormányzati ingatlanon alakítsunk ki játszóteret. Sokan a nyári szünidő alatt vendégeskedő unokák miatt, illetve a délutáni vagy hétvégi séta során kikapcsolódásként szeretnék használni a játszótéri eszközöket. A többi játszótér távol van a város ezen részétől, így az itt kialakítandó játszótér sokak örömeire készülne el.

Mivel a 2017. évi költségvetésben szerepel a Búzavirág utcai játszótér kialakítása, így a játszótéri eszközök beszerzésére vonatkozóan ajánlatokat kértünk be, melyek a következők:

### Játszótéri eszközök listája:

Vár II. kombi mászókéval



Kétüléses lengőhinta  
laphintával

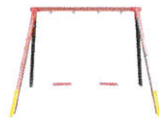

Kétüléses lengőhinta  
1 db bébi- 1 db laphintával

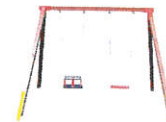

### Ajánlattevők:

1. számú Ajánlattevő neve, címe:  
HAÁSZ Kft. 6725 Szeged, Kálvária sugárút 87.  
Ajánlati ára: Nettó 2.858.500,-Ft+Áfa, Bruttó 3.630.295,-Ft

2. számú Ajánlattevő neve, címe:  
Barka Kert Kft. 7020 Dunaföldvár, Templom u. 78/A.  
Ajánlati ára: Nettó 2.587.000,-Ft+Áfa, Bruttó 3.285.490,-Ft

3. számú Ajánlattevő neve, címe:  
Hetes Kft. 6000 Kecskemét, Alsószéktó 112.  
Ajánlati ára: Nettó 2.585.066,-Ft+Áfa, Bruttó 3.283.034,-Ft

Az ajánlatok összege magába foglalja az eszközök beszerzését, telepítését és bevizsgálását, valamint ütőcsillapító felületek kialakítását.

Az ajánlatkérésben foglaltak alapján az ajánlatok értékelésének szempontja a legalacsonyabb összegű ellenszolgáltatás elfogadása.

Kérem a Tisztelt Képviselő-testületet az előterjesztés megtárgyalására.

Dunaföldvár, 2017. június 16.

Horváth Zsolt sk.  
polgármester

### HATÁROZATI JAVASLAT

Dunaföldvár Város Önkormányzatának Képviselő-testülete úgy döntött, hogy a 7020 Dunaföldvár, Pipacs utcai (2380/2 hrsz.) játszótér felújítása, játszótéri eszközök beszerzése pályázati eljárást eredménytelennek nyilvánítja.

**Felelős:** Horváth Zsolt polgármester

**Határidő:** azonnal

## Előterjesztés Dunaföldvár Város Önkormányzatának Képviselő-testülete 2017. június 27-ei ülésének ..... számú napirendi pontjához

**Tárgy: 7020 Dunaföldvár, Vasút utcai (3757/7 hrsz.) játszótér felújítása, játszótéri eszközök beszerzése**

**Előadó:** Horváth Zsolt polgármester

**Az előterjesztést készítette:** Jakabné Tóth Mária környezetvédelmi ügyintéző

A Dunaföldvár Vasút utcában és annak környezetében élő lakók többször is felkeresték az Önkormányzatot, hogy a Vasút utca végén lévő játszótér felújítását. Sokan a nyári szünidő alatt vendégeskedő unokák miatt, illetve a délutáni vagy hétvégi séta során kikapcsolódásként szeretnék használni a játszótéri eszközöket és kérik azok felújítását.

Sajnos a legtöbb elem nem felel meg a jogszabályi előírásoknak, rögzítésük nem megfelelő és sok esetben még a beton alap is kiemelkedett a földfelszíne fölé, így az balesetveszélyes.

Mivel a 2017. évi költségvetésben szerepel a Vasút utcai játszótér kialakítása, így a játszótéri eszközök beszerzésére vonatkozóan ajánlatokat kértünk be, melyek a következők:

Játszótéri eszközök listája:

Vár I. kombi mászókával

Kétüléses lengőhinta  
laphintával

Kétüléses lengőhinta  
1 db bébi- 1 db laphintával



Ajánlattevők:

1. számú Ajánlattevő neve, címe:

HAÁSZ Kft. 6725 Szeged, Kálvária sugárút 87.

Ajánlati ára: Nettó 1.952.500,-Ft+Áfa, Bruttó 2.479.675,-Ft

2. számú Ajánlattevő neve, címe:

Barka Kert Kft. 7020 Dunaföldvár, Templom u. 78/A.

Ajánlati ára: Nettó 2.040.820,-Ft+Áfa, Bruttó 2.591.841,-Ft

3. számú Ajánlattevő neve, címe:

Hetes Kft. 6000 Kecskemét, Alsószéktó 112.

Ajánlati ára: Nettó 1.752.294,-Ft+Áfa, Bruttó 2.225.413,-Ft

Az ajánlatok összege magába foglalja az eszközök beszerzését, telepítését és bevizsgálását, valamint ütéscsillapító felületek kialakítását.

Az ajánlatkérésben foglaltak alapján az ajánlatok értékelésének szempontja a legalacsonyabb összegű ellenszolgáltatás elfogadása.

Kérem a Tisztelt Képviselő-testületet az előterjesztés megtárgyalására.

Dunaföldvár, 2017. június 16.

Horváth Zsolt sk.  
polgármester

### HATÁROZATI JAVASLAT

Dunaföldvár Város Önkormányzatának Képviselő-testülete úgy döntött, hogy a 7020 Dunaföldvár, Vasút utcai (3757/7 hrsz.) játszótér felújítása, játszótéri eszközök beszerzése pályázati eljárást eredménytelennek nyilvánítja.

**Felelős:** Horváth Zsolt polgármester

**Határidő:** azonnal



## **Előterjesztés a Képviselő-testület 2017. június 27-ei testületi ülésének ..... számú napirendi pontjához**

**Tárgy:** Dunaföldvár, Béke tér parkoló felújítása

**Előadó:** Horváth Zsolt polgármester

**Az előterjesztést készítette:** Lajkó Andor városfejlesztési és műszaki irodavezető

**Tisztelt Képviselő-testület!**

A Dunaföldvár Béke téri parkoló nagy kockaköves burkolata jelentős mértékben károsodott, főként az elöregedett fák gyökerei miatt. Már több, mint egy évtizede a Képviselő-testület programjában szerepel a Béke tér felújítása, melynek tervezési munkái 2009-ben elkezdődtek. Pár év felfüggesztés után a szükséges egyeztetések – bizottsági, lakossági – megtörténtek, az önkormányzat rendelkezik jogerős végrehajtható útépítési engedéllyel, mely még 1,5 évig érvényes.

A beruházás megkezdésének eddig az volt az akadálya, hogy az önkormányzat nem rendelkezett pénzügyi forrással sem pályázati, sem önerős keretből. A Vajda Real Estate Kft. beruházása illetve a megkötött adásvételi szerződés lehetőséget ad arra, hogy első ütemként a Béke téri parkoló és környezetének felújítását, rehabilitációját megkezdjük. Ez tartalmazná a Mészáros utca – Reiter köz közötti szakaszon – nem érintve a tervezett kerékpárutat – a járdák, térburkolatok felújítását, átépítését, az elektromos és kábel tv hálózat földkábelesre történő átépítését, az ivóvíz vezeték rekonstrukcióját illetve a hiányzó csapadékcatorna hálózat kiépítését. Elhelyezésre kerülnének a szükséges utcabútorok is. Az engedélyezett terv szerint elkészülhetne a parkoló átépítése, a növényzet felújítása karó gyökerű fafajtákkal (sajnos az elöregedett fákat ki kell vágni).

Az előzetes költségbecslés alapján bruttó 310 millió forintból elvégezhető lenne a kivitelezés, melynek fedezetéül szolgálna a papíripari üzem adásvételéből befolyó 275 millió forint + 35 millió forint a beruházási tartalékkeretből, a beruházás érintené a 2018 évet is.

Mellékelem az engedélyezett terven jelölt I. ütem lehatárolását.

Kérem a T. Képviselő-testületet az előterjesztés megvitatása után az alábbi határozati javaslatot elfogadni szíveskedjen.

**Dunaföldvár, 2017. június 15.**

**Horváth Zsolt sk.**  
**polgármester**

### **Határozati javaslat**

Dunaföldvár Város Önkormányzatának Képviselő-testülete úgy döntött, hogy elindítja a Dunaföldvár, Béke tér, a Mészáros utca – Reiter köz közötti szakaszon – nem érintve a tervezett kerékpárutat – a járdák, térburkolatok felújítását, átépítését, az elektromos és kábel tv hálózat földkábelesre történő átépítését, az ivóvíz vezeték rekonstrukcióját illetve a hiányzó csapadékcatorna hálózat kiépítését. Ennek érdekében biztosítja a beruházás pénzügyi fedezetét bruttó 310 millió forintot illetve meghívásos közbeszerzési eljárást indít a közbeszerzésekről szóló 2015. évi CXLI. tv. 115. § alapján, mely eljárást rögzíti Dunaföldvár Város Önkormányzatának 2017. évi közbeszerzési tervében – az eljárás címe: „Dunaföldvár, Béke tér felújítása I. ütem”.

Ajánlattételre meghívja az alábbi gazdasági szereplőket:

1. Soltút Kft. (6320, Solt, Kecskeméti út34.)
2. Délút Kft. (6750, Algyő, Kastélykert u. 171.)

3. Útéppark Kft. (8000, Székesfehérvár, Sóstói út 7.)
4. Scorpio-Trans Kft. (2117, Isaszeg, Diófa u. 2.)
5. Duna Aszfalt Kft. (6060, Tiszakécske, Béke u. 150.)

A megvalósításra a pénzügyi fedezet két forrásból áll rendelkezésre, egyrészt a dunaföldvári 0110/1 és 0110/2 hrsz.-ú ingatlanok adásvételi ügyletéből befolyó 275 millió forint bevételből, másrészt a 2017. évi költségvetés 13. mellékleten belüli átcsoportosítással 35 millió forint biztosított.

A közbeszerzési eljárás lebonyolításával járó szakértő feladatokat a Magistratum - S Kft. (6000, Kecskemét, Lestár tér 1.) látja el. A megbízási díj: nettó 1.900.000,-Ft + ÁFA = bruttó 2.413.000,-Ft.

Képviselő-testület felhatalmazza a polgármestert a közbeszerzési eljárás előkészítésére és megindítására.

**Határidő:** az eljárás megindítására 2017. július 31.

**Felelős:** Horváth Zsolt polgármester

## Béke tér felújítási I. ütem költségbecslés

Tételszámok	Tételszövegek	Mennyiség	Mértékegység	Becsült érték bruttó (eFt)
21-110- 014-000- 00-00000	Egyes fák kitermelése tuskóirtással. A gödör visszatöltésével, a gallyak levágásával. Darabolással, halomba rakva, IV. osztályú talajban, törzsátmérő: 61-80 cm között	16	db	650
21-114- 009-000- 00-00000	Tuskó felrakása, szállítása és lerakása gépi erővel, 1400,1-1600,0 m-ig	15	m3	320
21-517- 001-000- 00-00000	Tükkörkészítés tömörítés nélkül, gépi erővel, kiegészítő kézi munkával, sík felületen I-IV. osztályú talajban	2 100	m2	16 800
21-610- 004-000- 00-00000	Bevágási szelvény bővítése, 3 méternél kisebb vastagságban, földkitermeléssel, töltés vagy depónia képzéssel, tömörítés nélkül, I-IV. osztályú talajban, gépi erővel, szállítás nélkül	484	m3	5 800
62-110- 001-000- 00-00000	Bármely anyagból készült, kiemelt vagy süllyesztett szegélyek, futósorok bontása, a bontott anyag idomba vagy szállítóeszközre rakásával betongerendával	440	m	1 760
62-110- 012-000- 00-00000	Burkolat alap bontása	600	m3	4 800
62-110- 012-000- 00-00000	Nagykő, járdakő, betonkocka, burkolat bontása, a bontott anyag idomba vagy szállítóeszközre rakásával	1 840	m2	6 440
M-61-410- 001-005- 50-00700	Makadám rendszerű szórt útalap készítése egy rétegben, 25 cm vastagságban, zúzottkőből M56	621	m3	20 700

<b>61-510-002-116-90-06025</b>	Beton burkolatalap készítése, 6-30 cm vastagságban, permetezett védőréteggel utókezelve, előírt összetételű betonból. Termékszabvány: MSz EN 206-1 2,00 m sávszélességben C12	<b>480 m<sup>3</sup></b>	<b>38 800</b>
<b>62-210-012-001-10-00304</b>	Kiemelt szegély készítése, az alapárok kiemelésével, beton alaperendával és megtámasztással, hézagolással A BETON és VIACOLOR gyártmányú, kopóréteggel ellátott kiemelt útszegélyből 100x25x15 cm UT1000/15	<b>635 m</b>	<b>5 445</b>
<b>M-62-310-103-003-10-00105</b>	Burkolat készítése 4 cm laza vastagságú 1-4 mm szemszerkezetű, agyagmentes homokagyazatra fektetve, tömörítve, 0,01 m <sup>3</sup> /m <sup>2</sup> élesszemű homokkal hézagolva.	<b>2 300 m<sup>2</sup></b>	<b>135 000</b>
<b>68-210-001-011-10-11000</b>	Oszlop elhelyezése földmunkával I-IV. osztályú talajban vagy burkolatban. Burkolatbontás és helyreállítás nélkül, előregyártott betontömbbel tűzihorganyzott acélból (DUNAFERR) 88,90x3,0/4,0 m	<b>8 db</b>	<b>200</b>
<b>68-210-023-002-27-20060</b>	KRESZ jelzőtábla felszerelése bilincsekkel, külön tételben szereplő oszlopokkal, négyzet alakú EG jelű (70 cand/m <sup>2</sup> ) általános fényvisszaverő képességű fólia bevonattal 650x650 mm	<b>11 db</b>	<b>300</b>
<b>53-001-19</b>	Egy oldalon tokos polipropilén műanyag csatornacső beépítése földárókba gumigyűrűs kötéssel	<b>180 m</b>	<b>5 600</b>
<b>53-006-06</b>	Akna, vagy akna jellegű műtárgy építése monolit betonból C30/37-kk vízzáró betonból (kitéti osztálya C35/45-XF4-16F2) kissé képlékeny kavicsbeton keverék	<b>53 m<sup>3</sup></b>	<b>2 915</b>
<b>53-007-06</b>	Kör alakú öntöttvas akna fedlap (tömör) és fedlap keret elhelyezése cementhabarcsrögzítéssel, E600 terhelési osztály,	<b>15 db</b>	<b>1 825</b>
<b>53-007-06</b>	Öntöttvas víznyelőrács elhelyezése kerettel, cementhabarcs rögzítéssel 48/48 cm E600 kN	<b>5 db</b>	<b>540</b>
	Építési törmelék elszállítása lerakóhelyre		<b>2 732</b>
	Munkaárok földkiemelése, visszatöltés tömörítéssel		<b>1 800</b>
	Lakatos szerkezetek		<b>1 800</b>
	Támfal építés		<b>6 300</b>
	Ivóvíz hálózat rekonstrukció	<b>1 db</b>	<b>7 800</b>

Ivóvíz házi bekötés kiváltása	6 db	600
Szennyvíz házibekötés kiváltása	6 db	1 500
Közvill hálózat	370 m	5 600
Közvill oszlop + lámpa	8 db	3 600
0,4 kV hálózat bontás	200 m	1 000
Közvill oszlop bontás	5 db	800
Fogyasztói mérőhely átépítése	7 db	1 800
Telefon földkábel kiváltás bevéde		5 500
Ingtatlanok megközelítésének biztosítása		1 600
KTV átépítési költségek		3 500
Növény telepítés és kapcsolódó munkái		1 660
Kerékpár tárolók		2 300
Utcabútorok		3 600
Közbeszerzés lebonyolítás		2 413
Műszaki ellenőrzés		3 000
Hatósági eljárási díjak		2 000
Geodéziai bemérés		1 200

Mindösszesen bruttó (eFt)

310 000

14/A

15

P9

P22

5

3

2

# BÉKE TÉR PARKOLÓ FELÜZÍTÁSA

Vigyázat  
gépjármű  
kihajtás

Vigyázat  
gépjármű  
kihajtás

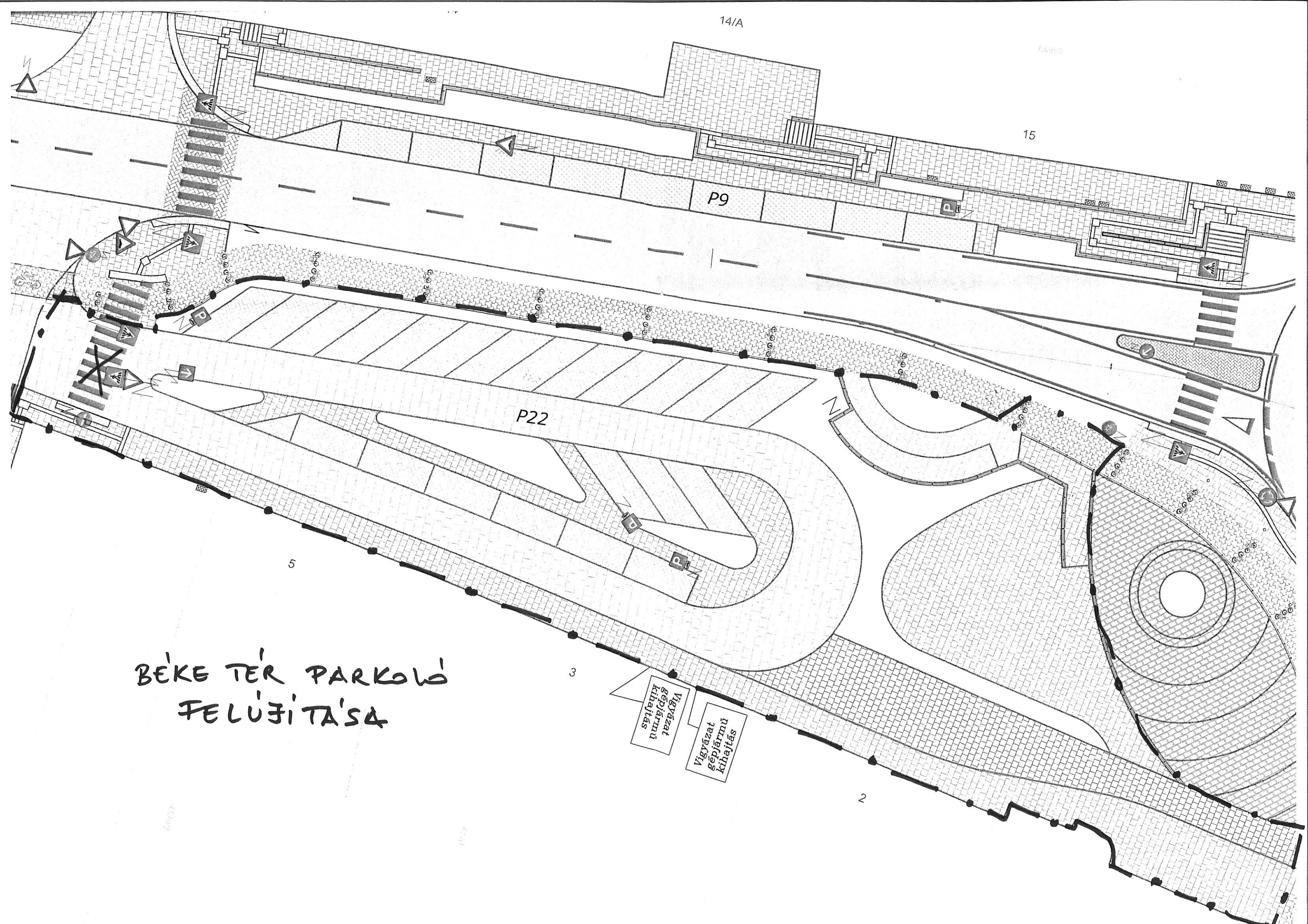

**ELŐTERJESZTÉS A DUNAFÖLDVÁRI KÉPVISELŐTESTÜLET**  
**2017. JÚNIUS 27-EI ÜLÉSÉNEK .....SZÁMÚ NAPIRENDI PONTJÁHOZ**

Tárgy: **Dunaföldvár, Alsó Bölske utca – Belső Kertek köze közötti összekötő gyalogút kőszórásos felújítása**

Előadó: **Horváth Zsolt polgármester**

Az előterjesztést készítette: **Lajkó Andor városfejlesztési és műszaki irodavezető**

**Tisztelt Képviselő- testület!**

A Dunaföldvári Polgármesteri Hivatal részéről bekértünk 3 db árajánlatot a Dunaföldvár, Alsó Bölske utca – Belső Kertek köze közötti összekötő gyalogút kőszórásos felújítása tárgyában. Az alábbi tételes kiírást küldtük meg, mely tartalmazza a Bölske utcáról levezető vápás betonút kialakítását is:

600 fm hosszan és 2,5 m szélességben, átlagosan 10 cm mélységgel tükör készítése, a föld helyszínen történő elteretetésével, mechanikailag stabilizált alapréteg készítése 8 cm vastagságban, 0/50 szemcsés anyag, 0/20-as tömörített zúzott kő kiékelő réteg készítése 5 cm vastagságban, vápás vízvezető készítése vasalt betonból (beton minőség: C25 – FN/32, vasháló: 2 réteg 20\*20/Ø 8), 3 m szélességben, 20 cm vastagságban, 53 fm hosszan, csapadécsatorna beton véglezárás és acélcső korlát javítás.

Az 53 fm vápás betonút kiépítését az indokolja, hogy a Bölske utcáról lezúduló nagy mennyiségű csapadékvíz kimossa ezt a szakaszt illetve mezőgazdasági gépekkel is lejárnak ezen az útszakaszon a Kanális földekhez.

A legkedvezőbb ajánlatot az SPR TERRA 2006 Kft. (7020, Dunaföldvár, Kodály Z. u. 10.) adta, bruttó 9.771.836,- Ft összegben. Csak a kőszórás elkészítése bruttó 4.514.850,- Ft-ba kerülne.

A város 2017. évi költségvetésének 13. számú mellékletében bruttó 3 millió forint áll rendelkezésre.

Kérem a Képviselő- testületet, hogy az előterjesztést tárgyalja meg.

Dunaföldvár, 2017. június 14.

Horváth Zsolt sk.  
polgármester

**HATÁROZATI JAVASLAT**

1./ Dunaföldvár Város Képviselő-testülete úgy döntött, hogy a Dunaföldvár, Alsó Bölske utca – Belső Kertek köze közötti összekötő gyalogút kőszórásos felújítását elkészítteti az SPR TERRA 2006 Kft.-vel (7020, Dunaföldvár, Kodály Z. u. 10.), bruttó 9.771.836,- Ft összegben, a hiányzó 6.771.836,- Ft-ot .....ból biztosítja.

Felhatalmazza a polgármestert a vállalkozói szerződés aláírására.

**Felelős:** Horváth Zsolt polgármester

**Határidő:** 2017. szeptember 30.

2./ Dunaföldvár Város Képviselő-testülete úgy döntött, hogy a Dunaföldvár, Alsó Bölske utca – Belső Kertek köze közötti összekötő gyalogút kőszórásos felújítását elkészítteti csökkentett műszaki tartalommal (vápás betonút kihagyásával) az SPR TERRA 2006 Kft.-vel (7020, Dunaföldvár, Kodály Z. u. 10.), bruttó 4.514.850,- Ft összegben, a hiányzó 1.514.850,- Ft-ot .....ból biztosítja.

Felhatalmazza a polgármestert a vállalkozói szerződés aláírására.

**Felelős:** Horváth Zsolt polgármester

**Határidő:** 2017. szeptember 30.

## Előterjesztés a Képviselő-testület 2017. június 27-ei ülésére

**Tárgya:** A Sport Players Kft. elszámolása és kérelme a bérleti jogviszony átruházásának engedélyezése iránt

**Előadó:** Horváth Zsolt polgármester

**Az előterjesztést készítette:** dr. Révész Judit aljegyző

**Tisztelt Képviselő-testület!**

A Sport Players Kft. a 2015. 06.05. napján kelt bérleti szerződés alapján a dunaföldvári „Hajóállomás” tenisz szakosztály által nem használt részét licit eljárás eredményeként bérlti.

A bérlő 2015. nyarán értéknövelő beruházásként 166 m<sup>2</sup> térkő burkolatot épített a bérleménye körül, amelyre írásba foglalt megállapodással bérleti díjba történő beszámítás történt 2193-7/2015. számon az alábbiak szerint:

„A Bérbeadó által e megállapodás aláírásával elismert értéknövelő beruházás (összesen 166 m<sup>2</sup> térkő burkolatépítés - 176 hrsz-ú területen: 91.79 m<sup>2</sup>, 177/3. hrsz-ú területen: 74.21 m<sup>2</sup>)  
összértéke: 1.995.928.- Ft+ Áfa.

a) Az 1.995.928.- Ft + Áfa összegű értéknövelő beruházás bekerülési összegét a Bérlő fizeti meg a kivitelező GMZTERV Kft. (7020 Dunaföldvár Szőlőskertek útja 9.) építési vállalkozónak.

b) A b) pontban beszámítani elfogadott 1.995.928.- Ft + Áfa összeg beszámításának kezdő időpontjától a beszámított összegek:

2015.06.08.-tól 2015.06.30.-ig beszámított összeg: 74.697.- Ft + Áfa

2015. 07.01.-tól 2017.01.31-ig beszámított összeg: 1.851.189.- Ft + Áfa

(19 hó x 97.431.- Ft + Áfa)

2017. 02. hóban a beszámított összeg: 70.042.- Ft + Áfa

**Összesen: 1.995.928.- Ft + Áfa**

**A bérleti szerződés 5 év határozott ideje 2020. 06.07. napján járt volna le.**

**Ezt követően 2015. telén a bérlő bérleti jogviszony hosszabbítási és általa elvégzendő értéknövelő beruházáshoz történő hozzájárulási kérelemmel fordult a Testülethez.**

A lakások és helyiségek bérletének, és elidegenítésének szabályairól szóló **12/2015.(II.27.) önkormányzati rendelet 14. § (4)** bekezdése alapján:

*„A határozott időre szóló bérleti szerződés általában 5 évi időtartamra, a Képviselő-testület külön határozata alapján legfeljebb 25 évi időtartamra köthető.”*

A Bérlő kérelmében az alábbiak elvégzését vállalta:

1. Teherhordó és válaszfal bontása, visszaépítése
2. Szárazépítés- álmennyezet és párazáró fólia beépítése
3. Belső oldalfal vakolat készítése
4. Kültéri homlokzati és lábazati színeképzés
5. Mennyezet és külső fal hőszigetelése- 150 mm-es kőzetgyapottal illetve 100 mm-es EPS hőszigetelő lapokkal
6. Kondenzációs gázkazán és fűtésrendszer kiépítése
7. Elektromos hálózat teljes felújítása
8. Kül- és beltéri nyílászárók cseréje
9. Fal- és padlóburkolat elkészítése (csempe és járólap)
10. Belső falfelületeken diszperziós festés

A Testület 200/2015.(XII.15.) KT határozatában hozzájárult a fentiekhez- a döntés alapján készült megállapodás az előterjesztés 1. mellékletét képezi.

A fentiekkel bérlő a 2017. június 15-én kelt jegyzőkönyv alapján elszámolt, a hiányzó 2.820.- Ft-ot házipénztárba befizette - amely anyagok az előterjesztés 2. és 3. mellékletét képezik.



Az elszámolási jegyzőkönyv alapján a Bérlő leszámolja a nettó 11.697.778.- Ft-ot az Önkormányzat felé, amely értéket a pénzügy aktiválja az épületre, majd az Önkormányzat a bérleti díjról számlát állít ki a Bérlőnek, amely ügylettel a bérleti díj 2027. 02. 28-ig rendezett (Önkormányzatnak eddig nem lesz bérleti díj bevétele az ingatlan után), kivéve, ha bérleti díj +/- módosul, mert akkor az új bérlőnél is újraszámítás lesz.

Időközben 2 db. térkövel borított terasz is kialakításra került az épület körül – ld. 11. melléklet -, amelyek együttes nettó alapterülete 130,4 m<sup>2</sup>, amely után a bérlőnek közterület-foglalási díjat is meg kell fizetnie, külön hatósági döntés alapján.

A fentiekkel egyidejűleg bérlő az előterjesztés mellékletét képező 4-10. mellékletek szerinti kérelmet terjesztett elő- 2017- július 01. napjától szeretné a bérlő a bérleti jogot átadni a NINA PARIS Kft.-nek.

A teljes anyag, amely alapján az előterjesztés készült 2017. június 22-én állt a Hivatal rendelkezésére.

A lakások és helyiségek bérletének, és elidegenítésének szabályairól szóló **12/2015.(II.27.)**

**önkormányzati rendelet 14. § (14) bekezdése** alapján:

*„(14) A Képviselő-testület dönt a kérelem beérkezését követő soron következő ülésén a helyiség bérleti jogának átruházásához, vagy elcseréléséhez, ha*

*a) az új bérlő által gyakorolni kívánt tevékenység jogszabály által előírt feltételei biztosíthatók,*

*b) az átvevő által gyakorolni kívánt tevékenység nem sérti a közérdeket, és*

*c) mind a bérleti jogot átadó, mind a bérleti jogot átvevő félnek sem az állami, sem az önkormányzati adóhatósággal szemben semmilyen köztartozása, bérleti díj hátraléka, közműtartozása nincs- ezt írásban igazolják,*

*d) és a felek az egymás közötti a bérleti jog átadás-átvételéről szóló írásbeli megállapodást benyújtják kérelmükkel egyidejűleg.”*

A becsatolt igazolások, iratok alapján a bérleti jog átruházásának jogszabályi feltételei fennállnak. A döntés a Képviselő-testület mérlegelési jogkörébe tartozik.

Amennyiben a bérleti jog átruházásához a Testület nem adja meg az engedélyt, és a Sport Players Kft. a bérleti jogviszonyt nem kívánja folytatni, úgy az elszámolt beruházás miatt az időarányosan lelakott bérleti díj kivételével az aktuálisan fennmaradó összeget az Önkormányzatnak vissza kell térítenie a bérlőnek.

Kérem az előterjesztésben foglaltak megvitatását, és a határozati javaslat elfogadását.

**Dunaföldvár, 2017. június 22.**

**Horváth Zsolt s.k.**  
**polgármester**

## Határozati javaslat

### A./ alternatíva:

1./ Dunaföldvár Város Önkormányzatának Képviselő-testülete úgy határozott, hogy a Dunaföldvár Duna-parton található 177/2. hrsz-ú, Tenisz szakosztály által nem használt 120.5 m2 alapterületű, volt Hajóállomás épületrészén (Rakpart Étterem) a Bérlő (**Sport Players Kft.** (2400 Dunaújváros Táncsics M. u. 4/B.; adószáma: 14999288-02-07) képviseletében eljáró Holler Ferencné ügyvezető ) által a NINA PARIS Kft. (székhely: 1173 Budapest Kolibri utca 9. adószáma: 23567155-2-42, cégjegyzékszám: 01-09-971693 képviseletében eljár Tóthné Szendrei Szilvia ügyvezető) javára előterjesztett helyiség bérleti jogának átruházása iránti kérelmet 2017. július 01. hatállyal **elfogadja, hozzájárul a bérleti jog átruházásához a határozat mellékletét képező bérleti szerződésben foglaltak szerint.**

A Képviselő-testület felhatalmazza Horváth Zsolt polgármestert az előterjesztés mellékletét képező bérleti szerződés aláírására.

**Határidő:** 2017 július 01.

**Felelős:** Horváth Zsolt polgármester

### B./ alternatíva

Dunaföldvár Város Önkormányzatának Képviselő-testülete úgy határozott, hogy a Dunaföldvár Duna-parton található 177/2. hrsz-ú, Tenisz szakosztály által nem használt 120.5 m2 alapterületű, volt Hajóállomás épületrészén (Rakpart Étterem) a Bérlő (**Sport Players Kft.** (2400 Dunaújváros Táncsics M. u. 4/B.; adószáma: 14999288-02-07) képviseletében eljáró Holler Ferencné ügyvezető ) által a NINA PARIS Kft. ( székhely: 1173 Budapest Kolibri utca 9. adószáma: 23567155-2-42, cégjegyzékszám: 01-09-971693 képviseletében eljár Tóthné Szendrei Szilvia ügyvezető) javára előterjesztett bérleti jogviszony átruházási kérelmet **elutasítja, nem járul hozzá a bérleti jog átruházásához.**

**A Testület felkéri a Bérlőt, hogy legkésőbb 2017. július 10-ig írásban nyilatkozzon arról, hogy folytatni kívánja-e a fennálló bérleti jogviszonyt.**

**Határidő:** értesítésre 2017. július 10.

**Felelős:** Horváth Zsolt polgármester

## BÉRLETI SZERZŐDÉS

amely létrejött egyrészről **Dunaföldvár Város Önkormányzata** (Dunaföldvár, Kossuth L. u. 2.) képviselőjében eljáró **Horváth Zsolt polgármester** (továbbiakban: Bérbeadó), másrészről a **NINA PARIS Kft.** (székhely: 1173 Budapest Kolibri utca 9. adószáma: 23567155-2-42, cégjegyzékszám: 01-09-971693) képviselőjében eljáró **Tóthné Szendrei Szilvia ügyvezető** (továbbiakban: Bérelő) között az alulírott helyen, időben és feltételek mellett a ... /2017. (VI.27.) **KT határozat alapján:**

1./ Szerződő felek rögzítik, hogy a bérleti jogviszony a Sport Players Kft. (2400 Dunaújváros Tánicsics M. u. 4/B.; adószáma: 14999288-02-07) képviselőjében eljáró Holler Ferencné ügyvezető (továbbiakban: volt bérelő) és a Bérelő közötti megállapodás – amely helyiség bérleti jogának átruházásáról szól – és a volt bérelő által külön írásban tett joglemondó nyilatkozat alapján Dunaföldvár Város Önkormányzat Képviselő-testületének hozzájárulásával jött létre a 2- 15./ pontban foglaltak szerint.

2./ Az 1./ pontban rögzítettek alapján Bérbeadó bérbe adja, a Bérelő pedig bérbe veszi a Dunaföldvár Duna-parton található 177/2. hrsz-ú Tenisz szakosztály által nem használt 120.5 m<sup>2</sup> alapterületű volt Hajóállomás épületrészt – amely a szerződéskötéskor „Rakpart” étteremként működik a hozzá tartozó első és hátsó terasszal együtt -, amelyből az eladó tér 53.80 m<sup>2</sup>, az egyéb rendeltetésű helyiségrész 66.70 m<sup>2</sup> nagyságú, a közterületi térkövel burkolt terasz (első és hátsó) nettó alapterület összesen: 130.4 m<sup>2</sup>.

3./ A szerződő felek az 1./ pontban körülírt bérlemény bérleti díját szerződéskötéskor a 2015. május 28. napján megtartott versenytárgyalás eredményeként, és figyelemmel a 40/2015.(II.24.) KT határozatban foglalt bérleti díjcsökkentésre, azaz évi 1.169.172. Ft, azaz Egymilliőegyszázhatvankilencezer- egyszázhetvenhat forint, és az ezen összeg után járó általános forgalmi adó összegében állapítják meg 2018. december 31-ig. A fentiek alapján a havi bérleti díj összege 97.431.-Ft, azaz Kilencvenhétezer-négyszázharmincegy forint, és az ezen összeg után járó ÁFA. 2018. december 31. napját követően a Testület döntése függvényében a bérleti szerződés hátralévő időtartamára változhat a bérleti díjkezdvezmény összege. Továbbá a bérleti díj összege a 7./ pontban foglaltakra tekintettel is változhat. Ez – az esetlegesen későbbiekben változó - bérleti díj képezi a későbbi elszámolás (bérleti jogviszony időtartama) alapját. A bérelő a bérleti díjon felül viseli a bérlemény működésével kapcsolatban felmerült közműködtségeket is. Bérelő a 2./ pontban részletezett közterületi terasz használat után közterület-foglalási díj megfizetésére köteles külön hatósági döntésben foglaltak alapján.

4./

a.) A Bérelő a 3./ pontban meghatározott bérleti díjat a szerződéskötéskor fennálló jogi helyzet alapján 2027. 02. 28-ig nem köteles megfizetni a volt bérelő által elvégzett és a Bérbeadóval elszámolt értéknövelő beruházás miatt. Amennyiben a bérleti díj összege időközben változik, annak megfelelően újra kell számolni a bérleti jogviszony időtartamát az elvégzett és a volt bérelővel elszámolt 11. 697.180.- Ft értéknövelő beruházás összértékének figyelembevételével.

b.) A Bérelő a kiszámlázott közműködtségeket minden tárgyhoz 5.-ig köteles a Bérbeadó részére megfizetni az ÁFA összegével együtt.

c.) A Bérelő a közterület-foglalási díjat a Bérbeadó által kibocsátott számla alapján az abban meghatározott határidőre köteles megfizetni a Bérbeadónak.

5./ E jelen bérleti jogviszony 2017. július 01. napján kezdődik, és tart 2027. február 28. napjáig. A határozott idő lejártát követően minden további felmondás nélkül a jogviszony megszűnik. A bérleti jogviszony határozott idő letelte előtti megszűnése esetén a Felek írásba foglalt külön megállapodásban egymással elszámolnak az aktuálisan fennálló helyzet alapján.

6./ A Bérbeadó azonnali hatállyal felmondhatja a bérleti jogviszonyt, ha a Bérelő a kiszámlázott közműködtségeket kettő egymást követő hónapon keresztül, a közterület-foglalási díjat pedig határidőben nem fizeti meg, és Bérbeadó a fentiek megfizetésére Bérelőt írásban felszólította.

7./ Szerződő felek megállapodnak abban, hogy Bérbeadó minden tárgyév március hó 1-ig jogosult a 3./ pontban meghatározott bérleti díjat a Központi Statisztikai Hivatal által közzétett és a tárgyévet megelőző év inflációjának mértékével megemelni.

8./ A Bérelő az 1./ pontban meghatározott bérleményt kizárólag saját maga üzleti céljaira a jogszabályokban meghatározott vendéglátó/ szolgáltató/ kereskedelmi tevékenység folytatására használhatja a jogszabályokban foglalt feltételek teljesülése esetén.

9./ A Bérelő az 1./ pontban részletesen körülírt bérleményt albérletbe másnak nem adhatja és gazdasági társaságba apportként nem viheti be.

10./ A Bérbeadó a bérleti jogviszony időtartama alatt jogosult ellenőrizni a bérlemény szerződésszerű használatát és kezelését.

11./ A Bérelő köteles viselni a bérleménnyel kapcsolatosan felmerülő közüzemi díjakat, továbbá köteles a bérleményt rendeltetésszerűen használni. A Bérelő köteles a bérlemény karbantartásáról, üzemeltetéséről gondoskodni.

12./ A Bérelő köteles az 1./ pontban meghatározott bérleményre összevont vagyonvédelmi biztosítást kötni, illetve köteles a vagyonvédelmi, tűzvédelmi, érintésvédelmi és közegészségügyi hatósági előírásokat betartani.

13./ E jelen szerződésben foglalt bérleti kötelezettségek megszegése a Bérbeadó azonnali hatályú felmondását vonja maga után.

14./ Szerződő felek e jelen bérleti jogviszonyt közös megegyezéssel 30 napos felmondási idő kikötésével felmondhatják, illetve a bérleti jogviszonyra vonatkozó e szerződésben kikötött feltételeket bármikor módosíthatják.

15./ Szerződő felek megállapodnak abban, hogy a Bérelő értéknövelő beruházást előzetes írásbeli bejelentést követően csak a Bérbeadó engedélye alapján, és külön kötött megállapodásban foglalt feltételek szerint végezhet el a bérleményben.

16./ E jelen szerződésben nem szabályozott kérdésekben a Polgári Törvénykönyv és a lakások és helyiségek bérletéről és elidegenítéséről szóló 1993. évi LXXVIII. törvény, valamint Dunaföldvár Város Önkormányzata vonatkozó rendeleteit kell alkalmazni.

17./ A felek jogvita esetére kikötik a Paksi Városi Bíróság illetékességét.

Szerződő felek e jelen bérleti szerződést elolvasás után mindenben jól megértve azt, mint akaratukkal teljesen megegyezőt aláírták.

**Dunaföldvár, 2017. június 29.**

.....  
**Horváth Zsolt**  
polgármester

.....  
**NINA PARIS Kft.**  
bérelő

MEGÁLLAPODÁS

amely létrejött egyrészről **Dunaföldvár Város Önkormányzata** (Dunaföldvár, Kossuth L. u. 2.) képviselőjében eljáró **Horváth Zsolt polgármester** (továbbiakban: Bérbeadó), másrészről a **Sport Players Kft.** (2400 Dunaújváros Tancsics M. u. 4/B.; adószáma: 14999288-02-07) képviselőjében eljáró **Holler Ferenc ügyvezető**, mint bérlő között a 2015. június 05.-én kelt a dunaföldvári „Hajóállomás épületrészének” bérletére vonatkozó bérleti szerződés (továbbiakban: Szerződés) módosítása tárgyában, az alulírott helyen, időben, és feltételek mellett a 200/2015.(XII.15.) KT határozat alapján az alábbiak szerint:

1./ Felek rögzítik, hogy a Bérlő és a Bérbeadó között a Dunaföldvár Duna-parton található 177/2. hrsz-ú Tenisz szakosztály által nem használt 120.5 m2 alapterületű volt Hajóállomás épületrészre (továbbiakban: bérlemény) 2193-3/2015. iktatószám alatt 2015.június 05. napján bérleti szerződést kötöttek.

2./ A Bérbeadó Dunaföldvár Város Önkormányzatának Képviselő-testületének döntése alapján hozzájárul a bérleményen Bérlő által tervezett értéknövelő beruházás elvégzéséhez, és annak értékének bérleti díjba történő beszámításához, valamint a bérleti szerződésben meghatározott bérleti jogviszony időtartamának 2027.február 28-ig történő meghosszabbításához a 3./-6./ pontban foglalt feltételek együttes teljesülése esetén.

3./ Bérlő legkésőbb 2015. december 31-ig írásban igazolja, hogy nincs lejárt köztartozása sem az állami, sem az önkormányzati hatóságokkal szemben.

4./ A Bérlő legkésőbb 2016. 01. 15. napjáig írásban nyilatkozik arról, hogy tudomásul veszi az alábbiakat: A Bérlő saját felelősségére értéknövelő beruházást végez a bérleményben a szakhatóságok véleményére és engedélyére figyelemmel nettó 11.700.000.-Ft erejéig legkésőbb 2017.06.30. -ig történő teljesítéssel, és annak értékének bérleti díjba történő beszámításával.

5./ A bérleti díj havi összege: 97.431.- Ft + Áfa a megállapodás megkötésekor, amelyet Bérlőnek 2017. március 01. napjától 2027. február 28-ig nem kell megfizetnie a 4./ pontban foglaltak határidőre történő teljesülése esetén. Amennyiben a bérleti díj összege időközben változik, annak megfelelően újra kell számolni a beszámítás időtartamát.

6./ Bérlő a bérleti díj beszámítási megállapodás aláírásával tudomásul veszi, hogy amennyiben a 4./ pontban foglaltakat határidőre nem teljesíti

- a) a 2017. 03.01. napjától esedékes és meg nem fizetett bérleti díjtartozás összegében esedékessé válik, amelyet Bérlőnek összegében legkésőbb a 4./ pontban foglalt határidő lejártát követő 30 napon belül meg kell fizetnie. Ha az önkéntes teljesítés elmarad, Bérlő ellen végrehajtási eljárást indít az Önkormányzat,
- b) az Önkormányzat a 4./ pontban meghatározott határidő eredménytelen lejártával megszüntetheti a bérleti jogviszonyt a Bérlőhöz intézett írásos egyoldalú jognyilatkozattal.

7./ Ezen megállapodás a 2015. 06. 05. napján kelt bérleti szerződéssel, és a 2015. 11.25.-én kelt bérleti díj beszámítási megállapodással együtt érvényes.

8./ E jelen szerződésben nem szabályozott kérdésekben a Polgári Törvénykönyv, a lakások és helyiségek bérletéről és elidegenítéséről szóló 1993. évi LXXVIII. törvény, és Dunaföldvár Város Önkormányzata vonatkozó rendeleteit kell alkalmazni.

Szerződő felek e jelen megállapodást elolvasás után mindenben jól megértve azt, mint akaratukkal teljesen megegyezőt aláírták.

**Dunaföldvár, 2015. december 21.**

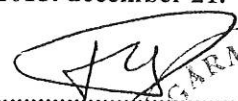
  
 .....  
**Horváth Zsolt**  
 polgármester



  
 .....  
**SPORT PLAYERS KFT.**  
**Sport Players Kft.**  
 7020 Dunaújváros, Pentelei u. 61/A.  
 A. Törvénykönyv, 1993. évi LXXVIII.  
 Szám: 14999288-02-07  
 2015.12.21.

**JEGYZŐKÖNYV**

2050/2017

**Készült:** 2017. június 15.-én 08:00 órakor, a Dunaföldvári Polgármesteri Hivatal Városfejlesztési és Műszaki Irodájában

**Tárgy:** 7020 Dunaföldvár, Rakpart Étterem (dunaföldvári 177/2 hrsz.) felújítási munkái

**Jelen vannak:**

Lajkó Andor	Dunaföldvári Polgármesteri Hivatal, Városfejlesztési és műszaki irodavezető
Jakabné Tóth Mária	Dunaföldvári Polgármesteri Hivatal
Holler Ferencné	Sport Players Kft. ügyvezetője

Holler Ferencné a 2015. december 21-ei módosított bérleti megállapodás alapján, a mai napon az alább felsorolt számlákat fénymásolatban becsatolta, melyeket a Polgármesteri Hivatal részéről mellékelünk a jegyzőkönyvhöz:

Antik Centrum Kft.	20x20-as burkolólap	bruttó 608.300,- Ft	értéknövelő ber.
NOVO GOLD BAU Kft.	Tereprendezés kertészeti munkák	bruttó 330.200,- Ft	értéknövelő ber.
NOVO GOLD BAU Kft.	Homlokzat felújítás	bruttó 635.000,- Ft	értéknövelő ber.
NOVO GOLD BAU Kft.	Beltéri festés, válaszfal építés	bruttó 990.600,- Ft	értéknövelő ber.
NOVO GOLD BAU Kft.	Fűtés, vizes blokk kialakítása	bruttó 3.390.900,- Ft	értéknövelő ber.
NOVO GOLD BAU Kft.	Beltéri nyílászárók mázolása	bruttó 762.000,- Ft	értéknövelő ber.
NOVO GOLD BAU Kft.	Villanyszerelés	bruttó 1.879.600,- Ft	értéknövelő ber.
NOVO GOLD BAU Kft.	Külső nyílászárók cseréje	bruttó 2.540.000,- Ft	értéknövelő ber.
NOVO GOLD BAU Kft.	Gipszkartonozás	bruttó 774.700,- Ft	értéknövelő ber.
NOVO GOLD BAU Kft.	Felújítási terv készítése	bruttó 381.000,- Ft	értéknövelő ber.
CUKÉP KFT.	Felújítási munkák	bruttó 2.563.879,- Ft	értéknövelő ber.



**Összesen:**

**bruttó 14.856.179,-Ft**  
**nettó 11.697.778,-Ft**

**Megjegyzés:**

Holler Ferencné a 2193-10/2015. számú megállapodásban foglaltak alapján a Dunaföldvári Polgármesteri Hivatal Pénztárába befizet vagy a Dunaföldvár Város Önkormányzata 70600133-11111379 számú számlájára átutal bruttó 2821,-Ft azaz kettőezer-nyolcszázhuszonegy forintot 2017. június 30.-ig

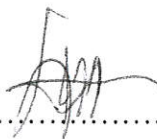
k.m.f.

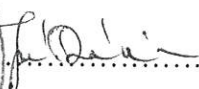
SPORT PLAYERS KFT.  
2400 Dunaföldvár, Tessedik M. u. 4/b.  
Adószám: 14992882-07  
Szla.: 11600006-00000000-47343414

Dunaföldvár Város Önkormányzata  
7020 Dunaföldvár, Kossuth Lajos utca 2.  
Adószám: 15733469-2-17

# BEVÉTELI PÉNZTÁRBIZONYLAT

Iktatott számla kiegyenlítése

Pénztár: Pénztár  
Dátum: 2017.06.16.  
Bizonylatszám: **PB-2017/00088**  
1. példány

A(z) Sport Players Kft. (2400 Dunaújváros, Táncsics M. u. 4/b.) által (megbízásából) fizetett  
**2 820 Ft, azaz kettőezer-nyolcszázhusz Ft-ot**  
az alábbiak szerint kell bevételezni:

Jogcím	Bizonylatszám	Iktatószám	Megjegyzés	Összeg
egyéb	kp2017/00012	13-2017/00012	bérelti díj különbözet	2 820

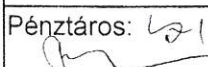
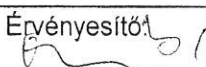
Ellenőr:	Utalványozó:		Mellékletek: 1	Összesen: 2 820 Ft
Pénztáros: 	Érvényesítő: 	Az összeg befizetőjének aláírása:		Személyi azonosító:

CGR-Pénzügy (2017.1.2)

3

h

Tárgy: Bérleti szerződés módosítása iránti kérelem

Tisztelt Polgármester Úr!

Alulírott Tóthné Szendrei Szilvia a NINA PARIS Kft. ügyvezető igazgatója azzal a kéréssel fordulok Önhöz, hogy a Dunaföldvár Város Önkormányzat és a Sport Players Kft. között 2015. június 05.-én megkötött bérleti szerződést módosítani szíveskedjék.

A Sport Players Kft. mint bérlő helyében és helyette a bérleti jogviszonyt és annak minden kötelezettségét a NINA PARIS Kft. vállalja át.

Kérelemhez csatolom a cégkivonatot és NAV által kiadott igazolást arról, hogy köztartozása a cégnek nincs.

A NINA PARIS KFT. a Sport Players Kft. nevében vállalt megállapodásokat és kötelezettségeket a bérleti szerződés módosítása után is – magára nézve kötelezettségként vállalja.

2017.07.01-től kérem a bérleti jogviszony átadását.

Dunaföldvár, 2017. 06. 12.

**NINA PARIS Kft.**

1173 Budapest, Kolibri u. 9.

Adószám: 20867155-2-42

Holler Ferencné

  
**Sport Players Kft.**  
2400 Dunaújváros, Tánicsies M. u. 4/b.  
Adószám: 14999288-2-07  
Szála.: 11600006-00000000-47343414

  
Tóthné Szendrei Szilvia

NINA PARIS Kft.



5

## NYILATKOZAT

Alulírott **SPORT PLAYERS Kft.** (2400 Dunaujváros, Táncsics Mihály u. 4/B., képviselő: Holler Ferencné ügyvezető, lc. 7020 Dunaföldvár, Liszt Ferenc u. 10.), mint a Rakpart Étterem (7020 Dunaföldvár, Hősök tere) bérlője a jelen nyilatkozat aláírásával a Rakpart Étterem bérleti jogáról a **NINA PARIS Kft.** (1173 Budapest, Kolibri u. 9., cégjegyzékszám: 01-09-971693, adószám: 23567155-2-42, képviselő: Tóthné Szendrei Szilvia, lc. 1173 Budapest, Kolibri u. 9.) javára a mai nappal lemondok.

Jelen nyilatkozat aláírásával kijelentem egyben, hogy a SPORT PLAYERS Kft-nek a Dunaföldvári Önkormányzattal, illetve a Dunaföldvári Polgármesteri Hivatallal szemben semmilyen igénye vagy követelése nem áll fenn.

Budapest, 2017. június 15.

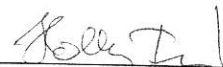

Sport Players Kft.  
bérlő képviseletében  
Holler Ferencné ügyvezető

**SPORT PLAYERS KFT.**  
2400 Dunaujváros, Táncsics M. u. 4/b.  
Adószám: 23567155-2-07  
Szá.: 11600006-00000000-47343414

Ellenjegyzem Budapesten, 2017. június 15-én:



**DN NINA PARIS**  
Kft.  
1173 Budapest, Csányi u. 19  
Telefon: 3298-144

6

Tárgy: lemondó nyilatkozat

Tisztelt Polgármester Úr!

Alulírott Holler Ferencné mint a Sport Players Kft. ügyvezető igazgatója, mint a Rakpart Étterem 7020 Dunaföldvár, Hősök tere 23. bérlője jelen nyilatkozat aláírásával lemondok a Rakpart Étterem bérelti jogáról a NINA PARIS Kft. javára a mai nappal.

Dunaföldvár, 2017. 06. 12.

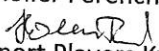
Holler Ferencné  
  
Sport Players Kft.  
SPORT PLAYERS KFT.  
2400 Dunaujváros, Táncsics u. 4/b.  
Adószám: 14999288-7  
Szla.: 11600006-00000000-343414



2

## Tárolt Cégek kivonat

A Cg.01-09-971693 cégjegyzékszámú **NINA PARIS Korlátolt Felelősségű Társaság** (1173 Budapest, Kolibri utca 9.) cég 2017. április 16. napján hatályos adatai a következők:

### I. Cégformától független adatok

1. **Általános adatok**  
Cégjegyzékszám: 01-09-971693  
Cégforma: Korlátolt felelősségű társaság  
Bejegyzve: 2011/10/20
2. **A cég elnevezése**  
2/1. NINA PARIS Korlátolt Felelősségű Társaság  
Bejegyzés kelte: 2011/10/20 Közzétéve: 2011/11/03  
Hatályos: 2011/10/20 ...
3. **A cég rövidített elnevezése**  
3/1. NINA PARIS Kft.  
Bejegyzés kelte: 2011/10/20 Közzétéve: 2011/11/03  
Hatályos: 2011/10/20 ...
5. **A cég székhelye**  
5/1. 1173 Budapest, Kolibri utca 9.  
Bejegyzés kelte: 2011/10/20 Közzétéve: 2011/11/03  
Hatályos: 2011/10/20 ...
6. **A cég telephelye(i)**  
6/2. 1191 Budapest, Üllői út 201.  
A változás időpontja: 2014/06/30  
Bejegyzés kelte: 2014/09/09 Közzétéve: 2014/09/11  
Hatályos: 2014/06/30 ...
8. **A létesítő okirat kelte**  
8/1. 2011. október 19.  
Bejegyzés kelte: 2011/10/20 Közzétéve: 2011/11/03  
Hatályos: 2011/10/20 ...  
8/2. 2012. december 7.  
Bejegyzés kelte: 2013/01/10 Közzétéve: 2013/01/31  
Hatályos: 2013/01/10 ...  
8/3. 2014. június 30.  
Bejegyzés kelte: 2014/09/09 Közzétéve: 2014/09/11  
Hatályos: 2014/09/09 ...
902. **A cég tevékenysége**  
9/2. 4642 '08 Ruházat, lábbeli nagykereskedelme  
**Főtevékenység.**  
Bejegyzés kelte: 2013/02/18 Közzétéve: 2013/04/18  
Hatályos: 2013/02/18 ...  
9/3. 4771 '08 Ruházat kiskereskedelem  
Bejegyzés kelte: 2014/03/20 Közzétéve: 2014/04/03

Hatályos: 2014/03/20 ...

9/4. 4772 '08 Lábbeli-, bőr-áru-kiskereskedelem  
Bejegyzés kelte: 2014/03/20 Közzétéve: 2014/04/03  
Hatályos: 2014/03/20 ...

9/5. 4778 '08 Egyéb m.n.s. új áru kiskereskedelme  
Bejegyzés kelte: 2014/03/20 Közzétéve: 2014/04/03  
Hatályos: 2014/03/20 ...

9/7. 4631 '08 Zöldség-, gyümölcs-nagykereskedelem  
A változás időpontja: 2017/03/15  
Bejegyzés kelte: 2017/04/11 Közzétéve: 2017/04/13  
Hatályos: 2017/03/15 ...

9/8. 4721 '08 Zöldség, gyümölcs kiskereskedelme  
A változás időpontja: 2017/03/15  
Bejegyzés kelte: 2017/04/11 Közzétéve: 2017/04/13  
Hatályos: 2017/03/15 ...

9/12. 5610 '08 Éttermi, mozgó vendéglátás  
A változás időpontja: 2017/03/15  
Bejegyzés kelte: 2017/04/11 Közzétéve: 2017/04/13  
Hatályos: 2017/03/15 ...

11. **A cég jegyzett tőkéje**

11/1.

Megnevezés	Összeg	Pénznem
Összesen	5 000 000	HUF

Bejegyzés kelte: 2011/10/20 Közzétéve: 2011/11/03  
Hatályos: 2011/10/20 ...

13. **A képviselőre jogosult(ak) adatai**

13/3. Tóthné Szendrei Szilvia (an.: Abonyi Rozália)

Születési ideje: 1966/07/15

1173 Budapest, Kolibri utca 9.

Adóazonosító jel: 8363541966

A képviselő módja: önálló

A képviselőre jogosult tisztsége: ügyvezető (vezető tisztségviselő)

A hiteles cégaláírási nyilatkozat vagy az ügyvéd által ellenjegyzett aláírás-minta benyújtásra került.

Jogviszony kezdete: 2011/10/19

A változás időpontja: 2012/12/07

Bejegyzés kelte: 2013/01/10 Közzétéve: 2013/01/31

Hatályos: 2012/12/07 ...

20. **A cég statisztikai számjele**

20/1. 23567155-4642-113-01.

Bejegyzés kelte: 2011/10/20 Közzétéve: 2011/11/03

Hatályos: 2011/10/20 ...

21. **A cég adószáma**

21/1. Adószám: 23567155-2-42.

Közösségi adószám: HU23567155.

Adószám státusza: érvényes adószám

Státusz kezdete: 2011/10/20

Bejegyzés kelte: 2011/10/20 Közzétéve: 2011/11/03

Hatályos: 2011/10/20 ...

32. **A cég pénzforgalmi jelzőszáma**

- 32/1. 10700615-66902140-51100005  
A számla megnyitásának dátuma: 2011/10/21.  
A pénzforgalmi jelzőszámot a CIB Bank Zrt. Rákoskeresztúri Fiók (1173 Budapest Pesti út 170.) kezeli.  
Cégjegyzékszám: 01-10-041004  
Bejegyzés kelte: 2011/10/24 Közzétéve: 2011/11/10  
Hatályos: 2011/10/24 ...
45. **A cég elektronikus elérhetősége**
- 45/2. A cég kézbesítési címe: kolibri1173@citromail.hu  
A változás időpontja: 2014/06/30  
Bejegyzés kelte: 2014/09/09 Közzétéve: 2014/09/11  
Hatályos: 2014/06/30 ...
49. **A cég cégjegyzékszámai**
- 49/1. Cégjegyzékszám: 01-09-971693  
Vezetve a Fővárosi Törvényszék Cégbírósága nyilvántartásában.  
Bejegyzés kelte: 2011/10/20 Közzétéve: 2011/11/03  
Hatályos: 2011/10/20 ...

## II. Cégformától függő adatok

1. **A tag(ok) adatai**
- 1/3. Tóthné Szendrei Szilvia (an.: Abonyi Rozália)  
Születési ideje: 1966/07/15  
1173 Budapest, Kolibri utca 9.  
A tagsági jogviszony kezdete: 2011/10/19  
A változás időpontja: 2012/12/07  
Bejegyzés kelte: 2013/01/10 Közzétéve: 2013/01/31  
Hatályos: 2012/12/07 ...

---

Készült: 2017/04/16 04:45:07.

Microsec Céginformációs szolgáltató

## ALÁÍRÁS-MINTA

Alulírott **Tóthné Szendrei Szilvia** (születési név: Szendrei Szilvia; szül.: Budapest, 1966. július 15.; anyja neve: Abonyi Rozália, adóazonosító jel: 8363541966) 1173 Budapest, Kolibri u. 9. szám alatti lakos, mint a **NINA PARIS Korlátolt Felelősségű Társaság ügyvezetője** a céget akként jegyzem, hogy a cég kézzel vagy géppel írt, előírt, előnyomott vagy nyomtatott neve fölé nevemet **önállóan**, az alábbiak szerint írom:

Budapest, 2011. október 19.

Tóthné Szendrei Szilvia

Alulírott Dr. Baráth Attila János ügyvéd (1132 Budapest, Csanády utca 6/b., I/1.) a 2006. évi V. törvény 9. §-a alapján és szerint tanúsítom, hogy Tóthné Szendrei Szilvia (születési név: Szendrei Szilvia; szül.: Budapest, 1966. július 15.; anyja neve: Abonyi Rozália, adóazonosító jel: 8366031381) 1173 Budapest, Kolibri u. 9. szám alatti lakos, aki személyazonosságát és lakcímét az AN 985805 számú személyazonosító igazolványával igazolta, a jelen okiratot a mai napon előttem saját kezűleg írta alá.-----  
Budapest, 2011. (Kettőezer-tizenegyedik) év október hó 19. (tizenkilencedik) napján.-----

**BARÁTH ÜGYVEDI IRODA**

Dr. Baráth Attila János  
1132 Budapest, Csanády u. 6/b., I/1.  
Tel./fax: (061) 320-3564

Dr. Baráth Attila János  
ügyvéd



Nemzeti Adó- és Vámhivatal  
Kelet-budapesti Adó- és Vámigazgatósága  
Ügyfélkapcsolati Osztály 2.

Iktatószám: 3495407832/2017

Ügyintéző: Kiss Márta

Telefonszám: (1) 431-9932

Ügyszám: 3381477002

## ADÓIGAZOLÁS

A rendelkezésemre álló dokumentumok - nyilvántartások, folyószámlák, bevallások, bevallást pótló bevallások, önellenőrzések, átvezetési kérelmek, jogerős határozatok - alapján igazolom, hogy

**NINA PARIS Korlátolt Felelősségű Társaság**

**23567155-2-42**

**1173 BUDAPEST KOLIBRI UTCA 9.**

adóalanyak a Nemzeti Adó- és Vámhivatalnál ezen igazolás kiadásának napján nyilvántartott tartozása nincs, adók módjára behajtandó köztartozása nincs.

Az adóalanyak végrehajtásra, vagy visszatartásra átadott köztartozása nincs.

Ezen igazolást az adóalany kérelmére szerződéskötés céljára adtam ki.

Ez az igazolás nem szolgál bizonyítási alappal a tartozás beszedésére irányuló eljárásokban.

Ezen igazolás tartalmazza a Nemzeti Adó- és Vámhivatal nyilvántartása szerint fennálló tartozás, a behajthatatlanság címén nyilvántartott, de el nem évült tartozás, az adók módjára behajtandó köztartozás, a végrehajtásra, vagy visszatartásra átadott köztartozás megfizetésére vonatkozó adatokat.

BUDAPEST, 2017. június 1.

dr. Szarvák Jenő  
igazgató  
(hatáskör gyakorlója)

Kerezsi-Szűcs Tihamér István  
főosztályvezető-helyettes  
(kiadmányozó)

Ellenőrzési azonosító: 7100040654091741135712833



Nemzeti Adó- és Vámhivatal  
Fejér Megyei Adó- és Vámigazgatósága  
Ügyfélkapcsolati Osztály 1.

9

Iktatószám: 3089988175/2017

Ügyintéző: Bajka Andrea

Telefonszám: (22) 530-884

Ügyszám: 3411940014

## ADÓIGAZOLÁS

A rendelkezésemre álló dokumentumok - nyilvántartások, folyószámlák, bevallások - alapján igazolom, hogy

**SPORT PLAYERS KORLÁTOLT FELELŐSSÉGŰ TÁRSASÁG**

**14999288-2-07**

**2400 DUNAÚJVÁROS TÁNCICS MIHÁLY UTCA 4/B. FÖLDSZINT.em.**

adóalanyként a Nemzeti Adó- és Vámhivatalnál ezen igazolás kiadásának napján nyilvántartott tartozása, valamint végrehajtásra, vagy visszatartásra átadott köztartozása nincs.

Ezen igazolást az adóalany kérelmére adtam ki.

Ez az igazolás nem szolgál bizonyítási alappal a tartozás beszedésére irányuló eljárásokban.

Ezen igazolás tartalmazza a Nemzeti Adó- és Vámhivatal nyilvántartása szerint fennálló tartozás, a behajthatatlanság címén nyilvántartott, de el nem évült tartozás, az adók módjára behajtható köztartozás, a végrehajtásra, vagy visszatartásra átadott köztartozás megfizetésére vonatkozó adatokat.

SZÉKESFEHÉRVÁR, 2017. június 20.

Menyhárt Róbert  
igazgató  
(hatáskör gyakorlója)

Nagy Magdolna  
ügyintéző  
(kiadmányozó)

Ellenőrzési azonosító: 5083292690084701130835137



2017 JÚN 21.

**NYILATKOZAT**

10

Alulírott **SPORT PLAYERS Kft.** (2400 Dunaújváros, Táncsics Mihály u. 4/B., képviselő: Holler Ferencné ügyvezető, lc. 7020 Dunaföldvár, Liszt Ferenc u. 10.), mint a Rakpart Étterem (7020 Dunaföldvár, Hősök tere) bérlője a jelen nyilatkozat aláírásával a Rakpart Étterem bérleti jogáról a **NINA PARIS Kft.** (1173 Budapest, Kolibri u. 9., cégjegyzékszám: 01-09-971693, adószám: 23567155-2-42, képviselő: Tóthné Szendrei Szilvia, lc. 1173 Budapest, Kolibri u. 9.) javára a mai nappal lemondok.

Jelen nyilatkozat aláírásával kijelentem egyben, hogy a SPORT PLAYERS Kft-nek a Dunaföldvári Önkormányzattal, illetve a Dunaföldvári Polgármesteri Hivatallal szemben semmilyen igénye vagy követelése nem áll fenn.

Budapest, 2017. június 15.

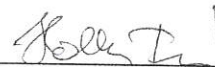

Sport Players Kft.  
bérlő képviselőjében  
Holler Ferencné ügyvezető

**SPORT PLAYERS KFT.**  
2400 Dunaújváros, Táncsics M. u. 4/B.  
Adószám: 14999288-2-07  
Szla: 11600006-00000000-47343414

Ellenjegyzem Budapesten, 2017. június 15-én:

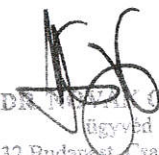

**DR. PÉTER CSÁBOR**  
Ügyvéd  
1132 Budapest, Csánády u. 19  
Telefon: 3298-144

2017 JUN 22

11

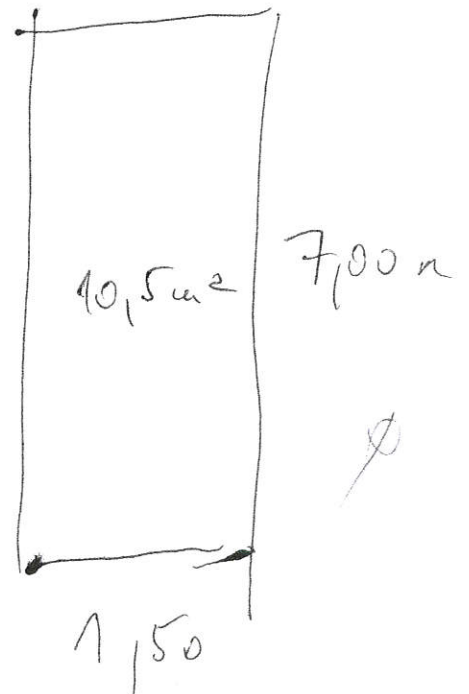
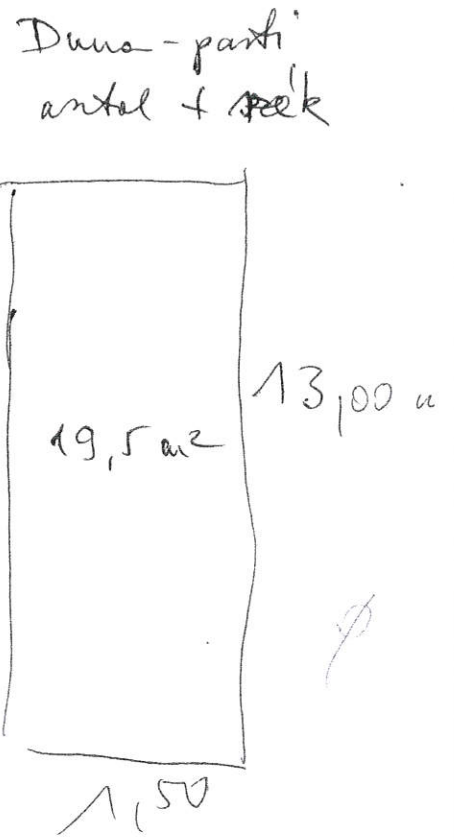
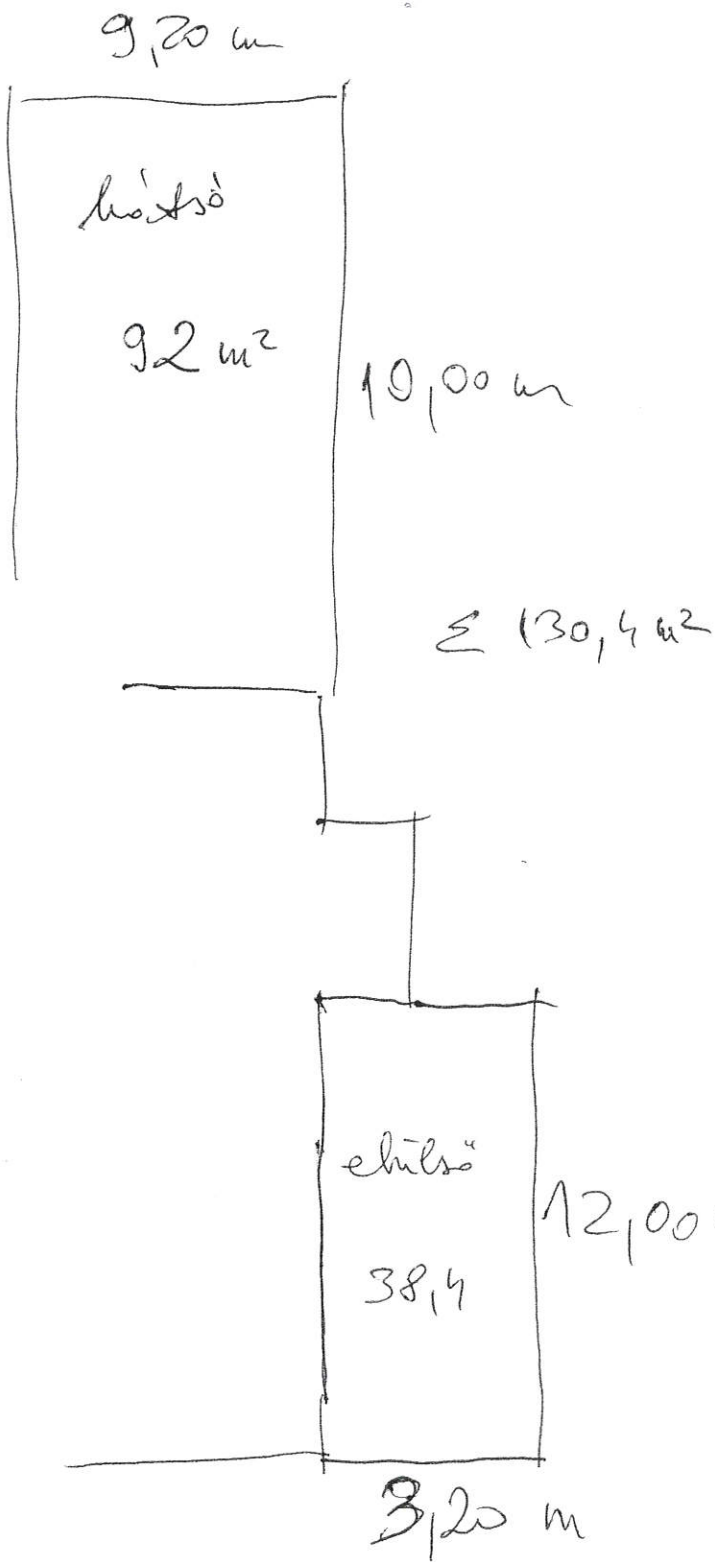



**Dunaföldvár Család és Gyermekjóléti Szolgálat és**  
**Alapszolgáltatási Központ**

☒ 7020 Dunaföldvár, Kossuth L.u. 14.  
tel: 75/ 541-068 fax: 75/541-068, e-mail: daszk@dunafoldvar.hu

Dunaföldvár Város Önkormányzata  
Dunaföldvár, Kossuth L u 2

Ikt.szám: 298/2017

Tisztelt Képviselő- Testület!

A Dunaföldvári Roma Nemzetiségi Önkormányzat támogatási igénylét az alábbiakkal kívánom kiegészíteni.

A Dunaföldvár Család és Gyermekjóléti Szolgálatot a tavalyi év végén kereste fel a Roma Nemzetiségi Önkormányzat vezetői, együttműködést kialakítása miatt, aminek célja, hogy programjainkba a helyi roma kisgyerekeket is bevonjuk Intézményünk könnyebben eléri ezeket a gyermekeket és gyakorlata is van a programok szervezésében. Ennek eredményeként ebben az évben már két rendezvényünkön részt vettek, anyagilag támogatták. Az iskolai szünetekben tervezünk több tartalmas, élményt adó program megszervezését, ami a szünidei gyermekétkeztetéshez nem kapcsolódik. Költségvetésünk tervezésekor csak az intézmény ellátásában lévő gyerekekkel számoltunk, további gyermekek bevonására nincs lehetőségünk. Amennyiben a Képviselő- Testület támogatja kérelmünket, az együttműködésünket továbbra is biztosítjuk. A Család és Gyermekjóléti Szolgálat a helyi Tanoda és a Roma Nemzetiségi Önkormányzat programjainak összehangolása eredményeként több rászoruló gyermek juthat el számukra élményt adó programokra.

Dunaföldvár, 2017. június 23.

Tisztelettel:



  
Jung Katalin  
Intézményvezető

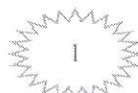



## Dunaföldvár Város Jegyzőjétől

7020 Dunaföldvár Kossuth L. u. 2

☒ 7020 Dunaföldvár Pf : 23 ☎ 75/541-550 Fax: 75/541-555

Ügyiratszám: 582-23/2017.  
Ügyintéző: Szabóné Lapos Veronika  
Tel.: 75/541-550/166.

Tárgy: Költségvetési támogatás igénylése

**Tisztelt Képviselő-Testület!**

A Dunaföldvári Roma Nemzetiségi Önkormányzat a helyi Gyermekjóléti Szolgálat által szervezett programokhoz kapcsolódva a RNÖ által bevont rászoruló gyermekek költségeinek (étkeztetés, utaztatás, belépőjegyek, stb.) fedezésére, valamint hátrányos helyzetű gyermekek strandoltatására a Képviselő-Testület anyagi támogatását szeretné kérni 300.000.- Ft összegben.

A GYJSZ a helyi rászoruló gyermekek részére, főként a nyári szünidő időtartama alatt több programot, foglalkozást, kirándulást szervez, melyhez a RNÖ is szeretne helyi rászoruló, főként roma gyermekeket csatlakoztatni. Az érintett gyermekek családjai nehéz anyagi és szociális körülmények között élnek, a megélhetéssel kapcsolatos költségeken túl a család jövedelméből nem tudnak kirándulásra, egyéb gyermekeknek szervezett programokra pénzt fordítani. A RNÖ tagjainak véleménye alapján a GYJSZ tapasztalt az ilyen jellegű programok szervezésében, és megvalósításában, ezért kívánnak velük együttműködve a foglalkozásokba bekapcsolódni.

A támogatás összegéből a fentiekén túl a RNÖ szeretne a nyári szünidőben 4 alkalommal összesen 40 gyermek strandoltatására is fordítani. Alkalmanként 10 gyermeket tervezünk a helyi strandra elvinni, ahol a napközbeni felügyeletet a RNÖ tagjai biztosítanák. A belépőjegyet és a napközbeni étkeztetést a támogatásból kívánjuk megoldani.

Leírtakra tekintettel kérjük a Képviselő-Testületet, hogy a Dunaföldvári Roma Nemzetiségi Önkormányzatot szíveskedjenek 300.000.- Ft összeggel támogatni.

Dunaföldvár, 2017. Június 19.

Tisztelettel:



*Mendi Ferenc*  
Mendi Ferenc  
RNÖ elnök

## Előterjesztés a Képviselő-testület 2017. június 27-ei ülésére

**Tárgy:** AZTAKESERVIT ÉRTÉKŐR Egyesület módosító kérelme (Duna-parti garázs)

**Előadó:** Horváth Zsolt polgármester

**Az előterjesztést készítette:** dr. Révész Judit aljegyző

**Tisztelt Képviselő-testület!**

**AZTAKESERVIT ÉRTÉKŐR Egyesület (továbbiakban: Egyesület)** az előterjesztés mellékletét képező KT határozat alapján elkészített haszonkölcsön szerződést nem írta alá a szóban előterjesztett alábbi okok miatt:

- szerintük nem haszonkölcsön, hanem haszonbérleti szerződést kellene kötni,
- az 5 év helyett 10 évre kérik a garázs helyiséget, pályázati feltételekre hivatkozva,
- kérik a szerződésben a zöldterület nagyságát is m<sup>2</sup>-ben meghatározni,
- vitatják az ingyenes használat utáni Áfa fizetési kötelezettséget,
- és kérik az általuk esetleg elvégzett értéknövelő beruházás elszámolását arra az esetre, ha megszűnik a szerződés.

Szóban tájékoztattuk az alábbiakról az Egyesület képviselőjét:

- a haszonkölcsön szerződés a helyes szerződési forma a PTK alapján,
- jogszabály szabályozza az ingyenes használat utáni Áfa fizetési kötelezettséget,
- 5 évnél hosszabb szerződési időhöz a Képviselő-testület külön engedélyre van szüksége a vonatkozó önkormányzati rendelet alapján.

*A lakások és helyiségek bérletének, és elidegenítésének szabályairól szóló 12/2015. (II.27.) önkormányzati rendelet „14. § (3) A Lakáskezelő az üres, vagy megüresedett önkormányzati tulajdonban lévő helyiségekre csak határozott időre szóló bérleti szerződést köthet.*

*(4) A határozott időre szóló bérleti szerződés általában 5 évi időtartamra, a Képviselő-testület külön határozata alapján legfeljebb 25 évi időtartamra köthető.”*

- A zöldterület meghatározható a helyszínrajz szerződéshez csatolásával.
- a BVM garázs mobil, csak letelepített, bárhová áthelyezhető. Jelenleg villannyal ellátott, más közmű kiépítése nem áll az önkormányzat érdekében. Értéknövelő beruházás végzése a területen csak írásbeli bejelentés alapján az Önkormányzat előzetes engedélyével, és számlákkal elszámolva engedélyezhető csak, külön megállapodásban foglalt feltételek alapján.

A haszonkölcsön-szerződés tervezete az előterjesztés mellékletét képezi.

Kérem az előterjesztésben foglaltak véleményezését és a határozati javaslat elfogadását.

**Dunaföldvár, 2017. június 15.**

**Horváth Zsolt sk.**  
**polgármester**

## Határozati javaslat

Dunaföldvár Város Önkormányzatának Képviselő-testülete úgy határozott, hogy az **AZTAKESERVIT ÉRTÉKŐR Egyesület** módosító kérelme alapján fenntartja a 95/2017.(V.16.) KT határozatban foglalt döntését.

A határozati javaslat mellékletét képező haszonkölcsön szerződés aláírására felhatalmazza Horváth Zsolt polgármestert.

**Határidő:** 2017.július 15. a szerződéskötésre

**Felelős:** Horváth Zsolt polgármester

**Dunaföldvár Város Önkormányzata**  
Szám: 744-12/2017.

**K I V O N A T**

Dunaföldvár Város Önkormányzata Képviselő-testületének **2017. május 16-án (Kedden) 14<sup>00</sup> órakor** megtartott soros nyilvános ülésének jegyzőkönyvéből.

**95/2017.(V.16.) KT**  
**h a t á r o z a t**

1./ Dunaföldvár Város Önkormányzatának Képviselő-testülete úgy határozott, hogy a Dunaföldvár 170/4. hrsz-ú ingatlanon található „úttörőtábor” épületét az **AZTAKESERVIT ÉRTÉKŐR Egyesület** részére nem adja kizárólagos bérbe / ingyenes használatba.

2./ Az Egyesület részére haszonkölcsön szerződéssel az Önkormányzat biztosítja a tábor területén álló betongarázsok közül az ajtóval és ablakkal ellátott épületet, valamint a tábor területén álló vizesblokk használatát.

3./ A Képviselő-testület felkéri a DBM Mikrotérségi Óvoda és Bölcsőde vezetőjét, hogy az Egyesülettel egyeztetve a többi intézmény és szervezet igényeit is figyelembe véve azonos feltételekkel biztosítsa az Egyesület közérdekű tevékenységéhez a tábor bekerített udvari területét.

**Határidő:** azonnal

**Felelős:** Horváth Zsolt polgármester

**k. m. f.**

**Horváth Zsolt sk.**  
polgármester

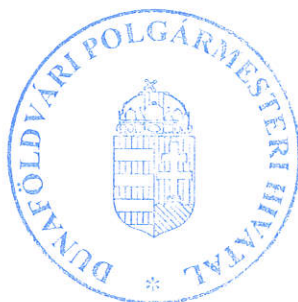

**Bárdos Lászlóné dr. sk.**  
címetes főjegyző

Dunaföldvár, 2017. május 18.

A kivonat hitelélül: 

## HASZONKÖLCSÖN SZERZŐDÉS

amely létrejött egyrészről **Dunaföldvár Város Önkormányzatának képviselőjében eljáró Horváth Zsolt polgármester** (7020 Dunaföldvár, Kossuth L. u. 2.) mint haszonkölcsönadó, másrészről az **„Azatkeservit” Értékőr Egyesület** (7020 Dunaföldvár Templom u. 68.) - képviseli **Ferenczi Zsolt elnök**, mint Haszonkölcsönvevő között az alulírott helyen és napon az alábbiak szerint:

1./ Haszonkölcsönadó a saját tulajdonát képező ténylegesen Dunaföldvár 170/4. hrsz-ú dunaparti „úttörőtábor” területén álló betongarázsok közül az ajtóval, villannyal ellátott épületet (15 m<sup>2</sup>), és a mellékelt helyszínrajzon bejelölt cca. 3315 m<sup>2</sup> nagyságú zöldfelület ingyenes használatát engedélyezi egyesületi tevékenység végzése céljából **2017. 07. 15. napjától 10 év határozott időre** a Haszonkölcsönvevő részére, aki azt haszonkölcsönbe veszi az .../2017.(VI.27.) KT határozat alapján.

2./ A Haszonkölcsönvevő az ingatlant a rendeltetésének megfelelően, jó gazda módjára használhatja, felelős minden olyan kárért, amely rendeltetésellenes vagy szerződésellenes használat következménye, feladata a zöldfelület gondozása.

3./ A Haszonkölcsönvevő az ingatlant kizárólag az 1./ pontban meghatározott célra használhatja és a Haszonkölcsönadó engedélye nélkül harmadik személy használatába nem adhatja. E rendelkezés megszegése esetén azokért a károkért is felelős amelyek enélkül nem következtek volna be.

4./ Az 1./ pontban kitett ingatlan fenntartásának, folyamatos karbantartásának költségei Haszonkölcsönvevőt terheli. Haszonkölcsönvevő előre írásban bejelentett igény alapján, az Önkormányzat írásbeli hozzájárulásával számlákkal elszámoltan végezhet értéknövelő beruházást, amelynek feltételeit a felek külön megállapodásban rögzítik.

5./ A jelen szerződést a Haszonkölcsönadó azonnali hatállyal felmondhatja amennyiben Haszonkölcsönvevő a 2./ 3./ 4./ és 6./pontban foglalt kötelezettségeinek nem tesz eleget, illetve az 1./ pontban meghatározott tevékenység gyakorlásával felhagy. Az előzőek bekövetkezése esetén Haszonkölcsönvevő köteles az ingatlant 8 napon belül önként, bírósági végrehajtó közreműködésének igénybevétele nélkül elhagyni, amennyiben ennek a kötelezettségének nem tesz eleget, tudomásul veszi, hogy Haszonkölcsönadó az épületet kiüríti és ingóságait legfeljebb 30 napig őrzi meg.

6./ Haszonkölcsönvevő nyilatkozik, hogy nem közhasznú szervezet, ezért tudomásul veszi, hogy az ingyenes használat pénzben kifejezett értéke 2017. évben 165.-Ft/m<sup>2</sup>/év (mely a következő években évente a KSH által közölt előző évi infláció mértékével nő) után az Áfa megfizetése őt terheli.

7./ Szerződő felek jelen jogügyletből származó esetleges jogvitájuk eldöntésére kikötik a Paksi Városi Bíróság illetékességét.

8./ A jelen szerződésben nem szabályozott kérdések vonatkozásában a PTK vonatkozó szabályai szerint kell eljárni.

Szerződő felek a jelen szerződést elolvasás után, mint akaratukkal mindenben megegyezőt aláírták.

**Dunaföldvár, 2017. július 07.**

**Horváth Zsolt**  
polgármester  
(Haszonkölcsönadó)

**Ferenczi Zsolt**  
„Azatkeservit” Értékőr Egyesület elnöke  
(Haszonkölcsönvevő)



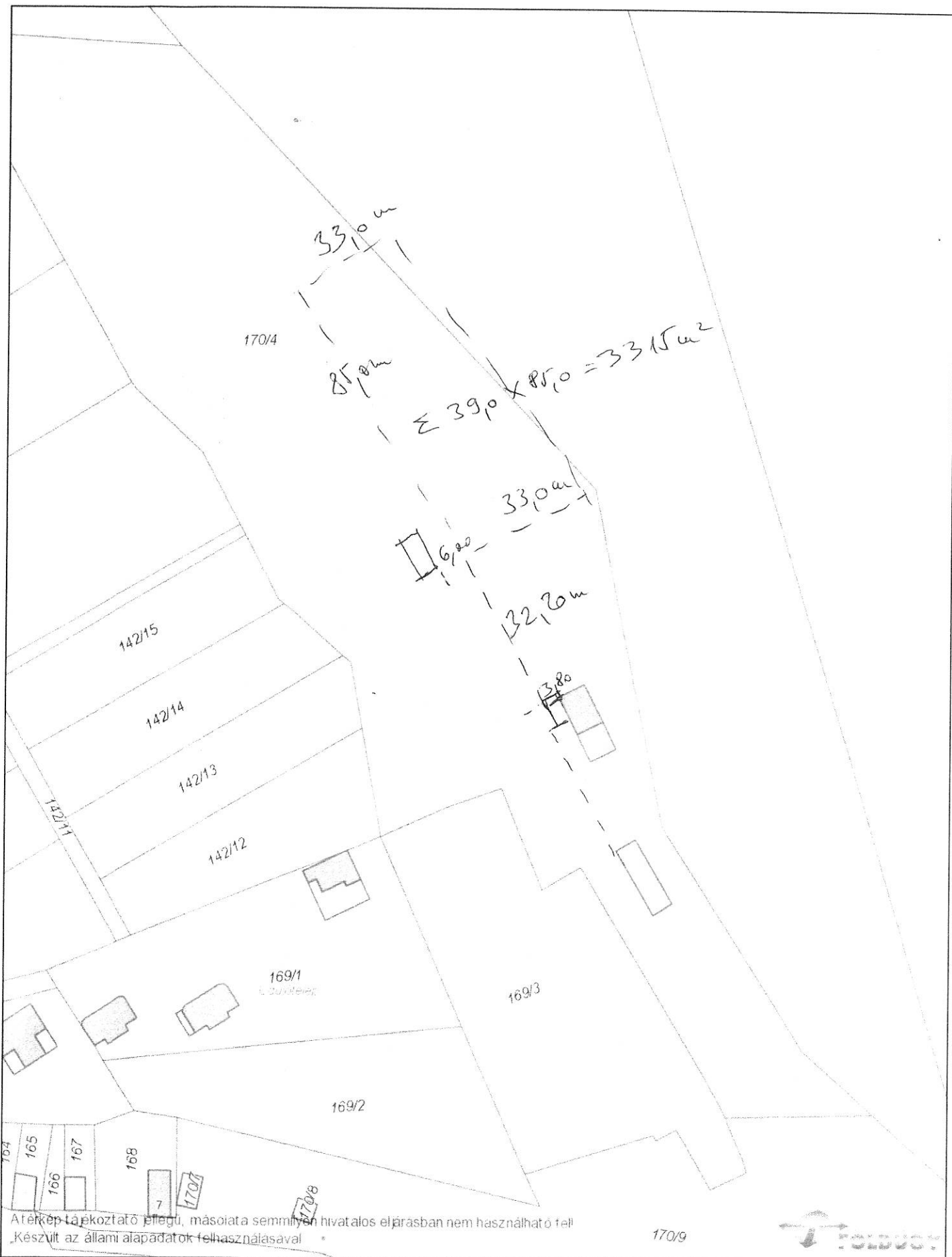

**Dátum:** 2017.06.15 12:51

**Készítette:** Dunaföldvár

**Méretarány:** 1:1000

**Koordináta:** 640411.44, 163372.95 - 640601.42, 163619.71

**Megjegyzés:**



## Előterjesztés a Képviselő-testület 2017. június 27-ei ülésére

**Tárgy:** El-Dent 96 Kft. módosító kérelme (Gábor Pál u. 2. )

**Előadó:** Horváth Zsolt polgármester

**Az előterjesztést készítette:** dr. Révész Judit aljegyző

Tisztelt Képviselő-testület!

**Az El-Dent 96 Kft. kérelmére a Képviselő-testület a 2017. május 9-én megtartott rendkívüli ülésén a 83/2017.(V.09.) KT határozatával a korábbi szóbeli egyeztetések alapján bérbe adta a Gábor Pál utca 2. szám alatti egészségházban lévő 13 m2 alapterületű helyiséget mozgáskorlátozott rendelő kialakítása céljából.**

A fenti döntés végrehajtásaként a Hivatal elkészítette a bérleti szerződést, és aláírásra megküldte a szolgáltatónak. A szolgáltató válaszként nem az aláírt szerződést küldte vissza, hanem előterjesztette azon módosító kérelmét, hogy az önkormányzat ingyen biztosítsa a helyiséget és ezzel egyidejűleg módosításra kerüljön a feladatellátási szerződés (területi ellátási kötelezettséggel járó fogorvosi járóbeteg alapellátást fognak végezni a mozgáskorlátozott rendelőben) is.

Az önálló orvosi tevékenységről szóló 2000.évi II. törvény 1. § (2) bekezdés a) pontja alapján a házi orvos fogalom gyűjtőfogalomként magában foglalja a házi orvost, a házi gyermekorvost, és a fogorvost.

A Magyarország helyi önkormányzatairól szóló 2011. évi CLXXXIX törvény 13. § (1) bekezdés 4. pontja alapján kötelező önkormányzati feladat a praxisjoggal rendelkező orvosnak térítésmentes rendelőhasználat biztosítása.

Kérem az előterjesztésben foglaltak véleményezését és a határozati javaslat elfogadását.

**Dunaföldvár, 2017. június 08.**

**Horváth Zsolt sk.**  
**polgármester**

### **Határozati javaslat**

Dunaföldvár Város Önkormányzatának Képviselő-testülete úgy határozott, hogy az El-Dent 96 Kft. kérelmére a Képviselő-testület által a 2017. május 9-én megtartott rendkívüli ülésén hozott 83/2017.(V.09.) KT határozatát visszavonja, és engedélyezi a Dunaföldvár Gábor Pál utca 2. szám alatti Egészségházban lévő 13 m2 alapterületű rendelő térítésmentes használatát 2017. augusztus 01. napjától 5 év határozott időre a mozgáskorlátozott betegek fogászati alapellátása érdekében. Az ingyenes használat után a szolgáltató Áfa fizetésére, és az épület rezsiköltségéből a szolgáltató által használt m<sup>2</sup>-re jutó összegnek a Polgármesteri Hivatal által kibocsátott számla alapján történő megfizetésére kötelezett.

A Képviselő-testület felhatalmazza Horváth Zsolt polgármestert a feladatellátási szerződést módosító szerződés aláírására.

**Határidő:** 2017. július 25. a szerződés megkötésére

**Felelős:** Horváth Zsolt polgármester

## ELŐTERJESZTÉS

a Képviselő-testület 2017. június 27. napi ülésére

### **Tárgy: Dunaföldvári Football Club támogatási kérelme**

**Előadó:** Horváth Zsolt - polgármester

**Előterjesztést készítette:** Sánta Renáta – köznevelési, közművelődési ügyintéző

### **Tisztelt Képviselő-testület!**

A Dunaföldvári Football Club 2017. május 18. napján kérelmet nyújtott be Dunaföldvár Város Képviselő-testületének.

Az egyesület az önkormányzati tulajdonban lévő 1474/2 hrsz-ú területet haszonkölcsön szerződésben használja. Az egyesület célja, az NB III-ban történő szereplés, melyhez szükségesek bizonyos infrastrukturális fejlesztések a meglévő épületben.

Az egyesület pályázatot kíván benyújtani az MLSZ-hez, melynek tervdokumentációja az előterjesztés mellékletét képezi.

A kivitelezés teljes költségvetése 65 millió forint. Sikeres pályázati elbírálás esetén a támogatás 70%-os és az önerő egy részét saját forrásból biztosítja az egyesület.

A Dunaföldvári Football Club arra kéri a Tisztelt képviselő-testületet, hogy a hiányzó önerőt – 20 millió Forintot – biztosítson az egyesület részére, mint vissza nem térítendő fejlesztési célú támogatást.

A Dunaföldvári Football Club által benyújtott kérelem az előterjesztés mellékletét képezi.

Kérem a Tisztelt Képviselő-testületet határozzon a Dunaföldvári Football Club kérelméről.

Dunaföldvár, 2017. június 02.

Horváth Zsolt sk.  
polgármester

## HATÁROZATI JAVASLAT

1. Dunaföldvár Város Önkormányzatának Képviselő-testülete a Dunaföldvári Football Club részére tulajdonosi hozzájárulását adja az 1474/2 hrsz-on lévő ingatlanon található szertár-öltöző bővítésére /emeletráépítés/ vonatkozó kivitelezési terveinek megvalósítására.
2. Dunaföldvár Város Önkormányzatának Képviselő-testülete a Dunaföldvári Football Club részére a kivitelezési tervek megvalósítására biztosítja a hiányzó önerőt – 20 millió forintot – mint vissza nem térítendő fejlesztési célú támogatást, a 2018. évi költségvetés terhére. A pénzüsszeg átadására csak az MLSZ támogatási okiratának bemutatását és az építkezés megkezdését követően kerülhet sor, a Dunaföldvári Football Club nevére kiállított számla ellenében.

**Határidő:** azonnal

**Felelős:** Horváth Zsolt – polgármester

Dunaföldvári Football Club  
7020 Dunaföldvár, Paksi u. 75.

DUNAFÖLDVÁRI  
POLGÁRMESTERI HIVATAL  
IKTATÓ

Érkezett: 2017 MÁJ 29. Melléklet: .....  
Szám: 1933/2017. Előadó: Sánta Renáta

**Tárgy:** Kérelem

Tisztelt Polgármester Úr!

Tisztelt Képviselő-testület!

A Dunaföldvár Város Önkormányzat tulajdonában lévő 1474/2 hrsz. területet haszonkölcsön szerződésben használja a DFC Sportegyesület.

Felnőtt csapatunkkal szeretnénk az NB III-ban szerepelni, ehhez szükséges infrastrukturális fejlesztést kívánunk megvalósítani az épületen (orvosi szoba-, dopping szoba biztosítása, öltözők méretére vonatkozó előírások megteremtése). A beruházás célja, hogy elősegítse a sportpályák kihasználtságának növelését, és egyidejűleg több korcsoportban is elősegítse az egészség-megőrzési, életmód formálási célokat. Szolgálják a hátrányos helyzetű gyermekek integrációját, gyermekvédelmi célkitűzéseket.

A Dunaföldvári FC pályázatot kíván benyújtani az MLSZ-hez, hogy a fejlesztést megvalósítsa. A kérelemhez csatolom a tervdokumentumokat. A beruházást legkésőbb 2021. év végéig kell megvalósítanunk.

A költségvetés teljes összege körülbelül 65 millió forint, mely a költségvetés főösszesítőjében szereplő munkák ára 44 999 372 Ft, valamint a gépészeti költségeket, és a tervezéssel kapcsolatos költségeket foglalja magába. Sikeres pályázati elbírálás esetén a pályázati támogatás 70%-os. Az önerő egy részét saját forrásból finanszírozzuk, a hiányzó önerőt a Dunaföldvár Város Önkormányzatától, mint vissza nem térítendő fejlesztési célú támogatásból kívánjuk biztosítani a város 2018. évi költségvetésének terhére.

Kérem a Tisztelt Képviselő-testületet, hogy járuljon hozzá az építési engedély megkéréséhez, és az építési engedélyköteles beruházás megvalósításához.

Dunaföldvár, 2017. május 18.

Köszönettel:

DUNAFÖLDVÁRI FOOTBALL  
CLUB  
7020 Dunaföldvár, Paksi u. 75.  
Adószám: 19232290-1-17

elnök

Név : Dunaföldvár Football Club

Cím : 7020 Dunaföldvár, Paksi u. 75.

A munka leírása: Dunaföldvár 1474/2 hrsz  
Sportöltöző emeletráépítéssel történő  
bővítése

Kelt: 2017. év április hó 28. nap

Szám : .....

KSH besorolás: .....

Teljesítés: 20.. év.....hó...nap

Készítette : .....

Készült:

Költségvetés összesítő

Megnevezés	Anyagköltség	Díjköltség
1. Építmény közvetlen költsége	18.016.607	14.194.826
1.3 Építés közvetlen költségei	18.016.607	14.194.826
1.4 Közvetlen önköltség összesen	18.016.607	14.194.826
2.1 Árkockázati fedezet vet.alap	18.016.607	
2.3 Anyagigazgatási ksg. vet.alap	18.016.607	
2.5 Fedezet vetítési alap 1.4		14.194.826
3.1 Tartalékkeret vetítési alap		32.211.433
3.2 Tartalékkeret	10.00%	3.221.143
4.1 ÁFA vetítési alap		35.432.576
4.2 Áfa	27.00%	9.566.796
5. A munka ára		44.999.372

**TERV-ELEK KFT.**  
6320 Solt, Mikszáth K. u. 54.  
Adószám: 13164782-3-03  
Számlaszám: 11746050-29900404

  
Aláírás

## Munkanem összesítő

Munkanem száma és megnevezése	Anyagköltség	Díjköltség
02 Bontás, építőanyagok újrahasznosítása	0	41.393
15 Zsaluzás és állványozás	235.969	876.481
21 Irtás, föld- és sziklamunka	300.000	8.050
31 Helyszíni beton és vasbeton munka	1.043.620	2.278.571
32 Előregyártott épületszerkezeti elem elhelyezése és szerelése	301.725	757.950
33 Falazás és egyéb kőművesmunka	1.432.497	684.360
35 Ácsmunka	1.248.807	1.558.875
36 Vakolás és rabicolás	395.885	1.682.625
37 Égéstermék-elvezető rendszerek	246.252	28.290
39 Szárazépítés	619.212	603.200
41 Tetőfedés	1.712.050	264.075
42 Hideg- és melegburkolatok készítése, aljzat előkészítés	1.943.777	1.978.113
43 Bádогоzás	145.001	231.300
44 Fa- és műanyag szerkezet elhelyezése	4.295.172	194.000
45 Fém nyílászáró és épületlakatos-szerkezet elhelyezése	739.430	40.743
47 Felületképzés	78.735	574.475
48 Szigetelés	2.092.617	2.112.975
82 Épületgépészeti szerelvények és berendezések szerelése	1.185.858	279.350
I. Fejezet munkanemei összesen	18.016.607	14.194.826

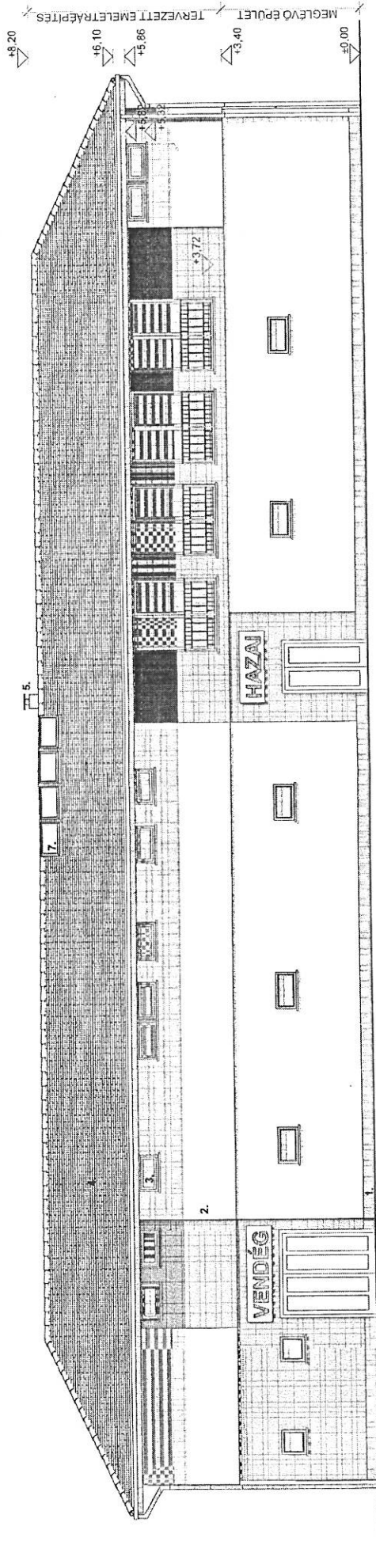

## KELETI HOMLOKZAT M = 1 : 100

1. TERRANOVA LÁBAZATVAKOLAT (SZÜRKE)
2. TERRANOVA HOMLOKZATI VAKOLAT KÉK ÉS FEHÉR SZÍNBEN
3. FEHÉR MŰANYAG NYILÁSZÁRÓK
4. CSERÉPFEDÉS
5. MAGASÍTOTT SZERELTKÉMÉNY
6. ACÉL KORLÁT
7. VELUX TETŐABLAK

Építtető: DUNAFÖLDVÁR FOOTBALL CLUB 7020 DUNAFÖLDVÁR, PAKSI ÚT 75.  
 Építés helye: DUNAFÖLDVÁR, 1474/2 HRSZ  
 Munka megnevezése: SPORTÖLTÖZŐ EMELETRÁÉPÍTÉSSEL TÖRTENŐ BŐVÍTÉSÉNEK ENGEDÉLYEZÉSI TERVE

A terv tartalma: HOMLOKZAT  
 Tervező: TERY-ELEK KFT. 7020 Dunaföldvár, Templom u. 43.  
 Rajzszám: E - 7 Méretarány: M = 1 : 100 Dátum: 2017.04. Szign.: 









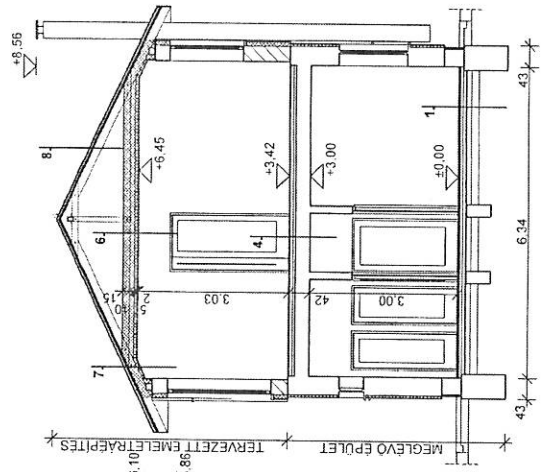

**B - B METSZET**  
M = 1 : 100

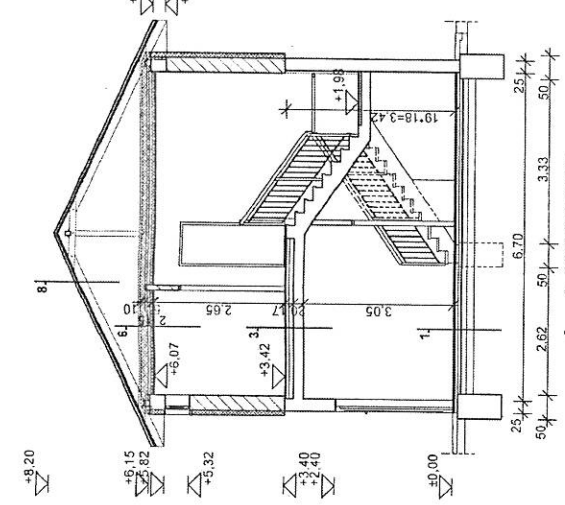

**A - A METSZET**  
M = 1 : 100

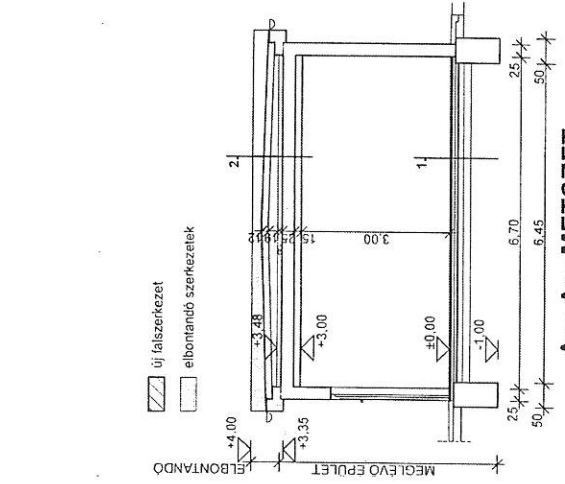

**Am-Am METSZET**  
M = 1 : 100

1. meglévő földszinti padló
2. meglévő lapostevelő födémig visszabontva
3. 2 cm kőgyógyalap burkolat ragasztva  
8 cm aljzatbeton  
1 rlg technológiai szigetelés  
7 cm úszató réteg  
20 cm monolit vb. födém vakolat
4. 2 cm kőgyógyalap burkolat ragasztva  
6 cm aljzatbeton  
1 rlg technológiai szigetelés  
5 cm úszató réteg  
28 cm meglévő vb. födém vakolat
5. 2 cm kőgyógyalap burkolat ragasztva  
5 cm aljzatbeton  
1 rlg technológiai szigetelés  
2 cm úszató réteg  
8 cm meglévő felbeton  
25 cm meglévő PROKONCEPT födém almennevezet
6. 15 cm közetgyapot hőszigetelés a fogóparák között  
10 cm közetgyapot hőszigetelés a függeszűk között  
5 cm közetgyapot hőszigetelés a szerelő víz között  
1 rlg párazáró-páralekező fólia  
2 rlg FIREBOARD 12.5 tűzgátló gipszkartonlap burkolat
7. cserépfedés  
lécezés  
ellenléc
- 1 rlg alátétléc
- 15 cm közetgyapot hőszigetelés a szarufák között  
10 cm közetgyapot hőszigetelés a függeszűk között  
5 cm közetgyapot hőszigetelés a szerelő víz között  
1 rlg párazáró-páralekező fólia  
2 rlg FIREBOARD 12.5 tűzgátló gipszkartonlap burkolat

8. cserépfedés  
lécezés  
ellenléc  
1 rlg alátétléc  
legfűr
9. 15 cm közetgyapot hőszigetelés a fogóparák között  
10 cm közetgyapot hőszigetelés a függeszűk között  
1 rlg párazáró-páralekező fólia  
5 cm közetgyapot hőszigetelés a szerelő víz között  
1 rlg párazáró-páralekező fólia  
2 rlg FIREBOARD 12.5 tűzgátló gipszkartonlap burkolat
10. cserépfedés  
lécezés  
ellenléc  
1 rlg alátétléc  
15 cm közetgyapot hőszigetelés a szarufák között  
10 cm közetgyapot hőszigetelés a függeszűk között  
5 cm közetgyapot hőszigetelés a szerelő víz között  
1 rlg párazáró-páralekező fólia  
5 cm közetgyapot hőszigetelés a szerelő víz között  
2 rlg FIREBOARD 12.5 tűzgátló gipszkartonlap burkolat

Építő: DUNAFÖLDVÁR FOOTBALL CLUB 7020 DUNAFÖLDVÁR, PAKSI ÚT 75.  
Építés helye: DUNAFÖLDVÁR, 1474/2 HRSZ  
Munka megnevezése: SPORTLŐTŐZŐ EMELETRÉPÍTÉSSEL TÖRTÉNŐ BŐVÍTÉSÉNEK ENGEDÉLYEZÉSI TERVE  
METSZETEK  
A terv tartalma:  
Tervező: TERV-ELEK KFT. 7020 Dunaföldvár, Templom u. 43.  
Rajtszám: E - 4 Méretarány: M = 1 : 100 Datum: 2017.04. Szign.:

## ELŐTERJESZTÉS

a Képviselő-testület 2017. június 27. napi ülésére

### **Tárgy: Vén Duna Egyesület támogatási kérelme**

**Előadó:** Horváth Zsolt - polgármester

**Előterjesztést készítette:** Sánta Renáta – köznevelési, közművelődési ügyintéző

### **Tisztelt Képviselő-testület!**

A Vén Duna Egyesület 2017. május 23. napján kérelmet nyújtott be Dunaföldvár Város Képviselő-testületének.

Az egyesület 2016. évben megkapta a 7020 Dunaföldvár, Mély út 14. szám alatti önkormányzati ingatlan használatra, állagmegóvásra. Az ingatlanban található cserépkályha 2016 telén véglegesen tönkrement. Az előzetes árajánlat szerint a cserépkályha szétbontása, újjáépítése, valamint ennek anyagköltsége és munkadíja 200.000 Ft kiadást jelentene az Egyesület részére.

A Vén Duna Egyesület arra kéri a Tisztelt képviselő-testületet, hogy 100.000 Ft támogatásával járuljanak hozzá a cserépkályha felújításának költségeihez.

A Vén Duna Egyesület által benyújtott kérelem az előterjesztés mellékletét képezi.

Kérem a Tisztelt Képviselő-testületet, határozzon a Vén Duna Egyesület anyagi támogatásáról.

Dunaföldvár, 2017. június 02.

Horváth Zsolt sk.  
polgármester

## HATÁROZATI JAVASLAT

### **„A változat”**

Dunaföldvár Város Önkormányzatának Képviselő-testülete a Vén Duna Egyesületet - a 7020 Dunaföldvár, Mély út 14. szám alatti ingatlanban található cserépkályha felújítása érdekében - .....Ft összeggel támogatja a civil szervezetek számára fenntartott tartalék keret terhére.

**Határidő:** Vén Duna Egyesület értesítésére 2017. 06.30.

**Felelős:** Horváth Zsolt – polgármester

### **„B változat”**

Dunaföldvár Város Önkormányzatának Képviselő-testülete Vén Duna Egyesület kérelmét nem támogatja.

**Határidő:** Vén Duna Egyesület értesítésére 2017. 06.30.

**Felelős:** Horváth Zsolt – polgármester

Dunaföldvári Vén Duna Egyesület  
7020 Dunaföldvár  
Mély u. 14.  
Gungl Zsolt  
Egyesületi elnök

Dunaföldvár Város Önkormányzata  
7020 Dunaföldvár  
Kossuth L. u. 2.  
Horváth Zsolt Úr  
Polgármester

Tárgy: *Cserépkályha felújítása*

Tisztelt Polgármester Úr, Képviselőtestület, Városvezetés!

Mint ismeretes, a Dunaföldvári Vén Duna Egyesület kapta meg 2016. évben a 7020 Dunaföldvár Mély u. 14. szám alatt található önkormányzati ingatlant, használatra állagmegóvás feltételével.

Korábbi időszakban a DSTE Vizisport Szakosztály volt az ingatlan állagmegóváásáért felelős szervezet, 2013- ban már foglalkoztak a cserépkályha kérdésével.

2013 nyarán a cserépkályha átesett egy kisebb renováláson, de sajnos 2016 hosszú és elhúzódó telén, végleg szétégett a kályha belseje, amelyet így sajnos teljes mértékben szét kell bontanunk és újjáépítenünk.

Egy dunaföldvári vállalkozót kértünk fel a cserépkályha átvizsgálására, aki 200.000.- forintban jelölte meg, annak újjáépítési munkálatainak költségét.

(Benne foglaltatik az anyag és a munkadíj is)

A Dunaföldvári Vén Duna Egyesületnek, az ingatlan folyamatos felújítása mellett, ez egy nem várt kiadás...

Az Egyesület kéri a tisztelt Városvezetést, hogy 100.000.- forinttal járuljon hozzá ennek a kályhának a felújításához.

Természetesen a rekonstrukcióhoz az egyesület is ugyanilyen mértékben veszi ki a részét.

Megértésüket Köszönjük!

Tisztelettel:

  
Gungl Zsolt  
DVDE elnök

Kelt.: Dunaföldvár, 2017.05.24.

DUNAFÖLDVÁRI  
POLGÁRMESTERI HIVATAL  
LELTATÓ

Dunaföldvári  
Vén Duna Egyesület  
7020 Dunaföldvár, Mély u. 14.  
Adószám: 18844829-1-17  
Szsz.: 70600016-11125918

Érkezett: 2017. Máj. 23. Melléklet: .....  
Szám: 1925/2017 Előadó: Salta Z.

## ELŐTERJESZTÉS

a Képviselő-testület 2017. június 27. napi ülésére

**Tárgy: Hagyományőrző Íjászok Dunaföldvári Egyletének támogatási kérelme**

**Előadó:** Horváth Zsolt - polgármester

**Előterjesztést készítette:** Sánta Renáta – köznevelési, közművelődési ügyintéző

**Tisztelt Képviselő-testület!**

A Hagyományőrző Íjászok Dunaföldvári Egylete 2017. május 15. napján kérelmet nyújtott be Dunaföldvár Város Képviselő-testületének.

Az Egylet 2017. július 3-9 között Hagyományőrző és Íjász tábort szeretne rendezni. A tábor megvalósítása érdekében szükségesnek tartják egy fürdő helyiség kialakítását, melynek költsége 250.000 Ft lenne. A megvalósítást önkéntes munkával kívánják elvégezni. A táborozó gyermekek étkeztetése, illetve az előadói díjak és szállítási költségek további 200.000 Ft-ot jelentenek.

A Hagyományőrző Íjászok Dunaföldvári Egylete kéri a Tisztelt Képviselő-testületet, hogy a fent nevezett kiadások fedezésére összesen 450.000 Ft-ot biztosítani szíveskedjenek.

A Hagyományőrző Íjászok Dunaföldvári Egylete által benyújtott kérelem az előterjesztés mellékletét képezi.

Kérem a Tisztelt Képviselő-testületet határozzon a Hagyományőrző Íjászok Dunaföldvári Egylete anyagi támogatásáról.

Dunaföldvár, 2017. június 02.

Horváth Zsolt sk.  
polgármester

## HATÁROZATI JAVASLAT

### „A változat”

1.) Dunaföldvár Város Önkormányzatának Képviselő-testülete Hagyományőrző Íjászok Dunaföldvári Egyletét fürdő helyiség kialakítása érdekében, .....Ft összeggel támogatja a civil szervezetek számára fenntartott tartalék keret terhére.

2) Dunaföldvár Város Önkormányzatának Képviselő-testülete Hagyományőrző Íjászok Dunaföldvári Egyletét a gyermekek étkeztetésére, előadói díjak és szállítási költségek fedezésére, .....Ft összeggel támogatja a civil szervezetek számára fenntartott tartalék keret terhére.

**Határidő:** Hagyományőrző Íjászok Dunaföldvári Egylete értesítésére 2017. 06.30.

**Felelős:** Horváth Zsolt – polgármester

### „B változat”

Dunaföldvár Város Önkormányzatának Képviselő-testülete Hagyományőrző Íjászok Dunaföldvári Egyletének kérelmét nem támogatja.

**Határidő:** Hagyományőrző Íjászok Dunaföldvári Egylete értesítésére 2017. 06.30.

**Felelős:** Horváth Zsolt – polgármester

Tisztelt Képviselő-testület!

Csapatunk – a HÍD Egylet – július 3-9 között Hagyományőrző és Íjász tábort szeretne rendezni a Lőtéren. Mintegy 50 főre, gyerekekre, illetve szüleik részvételére számítunk, akár ott alvással is, jurtákban, vagy az épületben. Színes programot tervezünk a táborozóknak, többek között jurta felállítás, kézműves tevékenységek, íjászat, különböző versenyek, lovagoltatás, lovas kocsin utazás, Tájház megtekintése, gyalogtúra a Duna melletti forráshoz, az Örökségünk c. dal megtanulása és videóra vétele Gyulai István és csapata segítségével, tárogató zene és előadás a hangszerről, rovasírás tanulás, Mónus József világhírű íjász Duna átlövési rekord-kísérletén való aktív segítség. Vannak még ötleteink, amiknek letárgyalása folyamatban van.

A tábor megvalósítása érdekében szükséges lenne kialakítani egy zuhanyozásra alkalmas helyiséget. Ennek anyagköltsége (bojler, csapok, csövek, vezetékek, zuhanytálca, kézmosó, csempe, járólap, csemperagasztó) kb. 250 000 Ft. A megvalósítást a csapatunk végezné önkéntes munkával. Megjegyzem, a beépített anyaggal, illetve a ráfordított munkával emelkedne az épület értéke.

A táborlakók étel, ital szükséglete (itt támogatásra is számítunk a szülők részéről) az előadók, bemutatózók és a szállítások költsége kb. 200 000 Ft-ot tesz ki.

A fent leírtak figyelembe vételével kérjük a tisztelt Képviselőtestületet, hogy a jelzett, összesen 450 000 Ft-ot számunkra biztosítani szíveskedjen.

Mivel szorít az idő, kérjük, hogy a legközelebbi KT ülésen döntsenek kérésünkről.

Dunaföldvár, 2017. 05. 15.

DUNAFÖLDVÁRI  
POLGÁRMESTERI HIVATAL  
IKTATÓ

Érkezett: 2017 MÁJ 15. Melléklet: .....  
Szám: 1825/2017. Előadó: Salta R. ....

Tisztelettel:

Tóth István elnök



## **Előterjesztés a Képviselő-testület 2017. június 27-ei ülésére**

**Tárgy:** Vallum Íjász Egyesület kérelme (Templom u. 32.)

**Előadó:** Horváth Zsolt polgármester

**Az előterjesztést készítette:** dr. Révész Judit aljegyző

**Tisztelt Képviselő-testület!**

A **Vallum Íjász Egyesület** az előterjesztés mellékletét képező kérelemmel fordult a Testülethez.

Tények:

- A Dunaföldvár Templom u. 32. szám alatti ingatlanban jelenleg Tanoda működik. Az ingatlan körül magánházak vannak udvarral, és a gyerekek is „feltévedhetnek” a felső udvarrészebe, emiatt életveszélyes lenne ott ijázkodni.
- Hosszú távú elképzelések szerint az ingatlan funkciója megváltozik.
- A 2015. május 27-én kelt a 88/2015.(V.21.) KT határozat alapján létrejött haszonkölcsön szerződés alapján 2015. június 01-től a dunaföldvári Vásártéren lévő 0268/2. , és 0267. hrsz-ú ingatlan cca. 3.500 m2 nagyságú területrészt ijázkodás céljából jelenleg is használja az egyesület.
- a Templom u. 32. ingatlan rezszi költsége igen magas. A rezszi megosztása a Tanodával nehézkes, többletköltséget jelentene az Önkormányzatnak a külön mérők felszerelése.

A fentiek miatt azt javasoljuk a Képviselő-testületnek, hogy kizárólag szertár helyiséget biztosítsunk a Templom u. 32. szám alatti épületben az egyesület részére. Az egyesület szóbeli megkeresése eredetileg is szertár helyiség biztosításáról szólt, amiatt, hogy az elnöknek ne a lakásán kelljen az egyesület eszközeit tárolni.

Kérem a kérelemben és az előterjesztésben foglaltak véleményezését és a határozati javaslat elfogadását.

**Dunaföldvár, 2017. június 08.**

**Horváth Zsolt sk.**  
**polgármester**

### **Határozati javaslat**

Dunaföldvár Város Önkormányzatának Képviselő-testülete úgy határozott, hogy a **Vallum Íjász Egyesület** (7020 Dunaföldvár Vermek sora 4/A.) képviseletében eljáró Böde Sándor elnök kérelmét abban a részében tudja támogatni, hogy a Dunaföldvár Templom u. 32. szám alatti ingatlanban szertár helyiséget biztosít haszonkölcsön-szerződés alapján 2017. július 15-től 5 éve határozott időre.

A Képviselő-testület felhatalmazza Horváth Zsolt polgármestert a szerződés aláírására.

**Határidő:** 2017. július 15. a szerződés megkötésére

**Felelős:** Horváth Zsolt polgármester



# Kérelem

## Tisztelt Polgármester Úr, Tisztelt Közgyűlés

Alulírott (**BÖDE SÁNDOR** a Dunaföldvári Vallum Íjász Egyesület elnöke) azzal a kéréssel fordulok Önökhöz, hogy a Templom utcai volt általános iskola épületében az egyesület számára az egyik üresen álló termet használati célra biztosítani szíveskedjenek, mely közösségi és szertári funkciót látna el. Ezek mellett az épület udvarterét szeretnénk sportolási, íjászati célra használni. A termet és az udvarteret az egyesület lehetőség szerint hosszabb időre szeretné igénybe venni.



Dunaföldvár, 2017. május 15.

  
.....  
elnök

DUNAFÖLDVÁRI  
POLGÁRMESTERI HIVATAL  
IRATÓ

2017 MÁJ 14

Érkezett: ..... Melléklet: .....

Szám: 4 03/2017 Előadó: 

**ELŐTERJESZTÉS A DUNAFÖLDVÁRI KÉPVISELŐTESTÜLET**  
**2017. JÚNIUS 27-EI ÜLÉSÉNEK .....SZÁMÚ NAPIRENDI**  
**PONTJÁHOZ**

Tárgy: Jendrolovics Pál (1037, Budapest, Seregély u. 17.) ingatlanrész felajánlása

Előadó: Horváth Zsolt polgármester

Az előterjesztést készítette: Lajkó Andor városfejlesztési és műszaki irodavezető

**Tisztelt Képviselő- testület!**

Jendrolovics Pál (1037, Budapest, Seregély u. 17.) kérelmet nyújtott be a Tisztelt Képviselő- testület felé, melyben a tulajdonát képező dunaföldvári 263 hrsz.-ú ingatlanból kb. 50 m<sup>2</sup> nagyságú ingatlan részt felajánlják térítésmentesen az Önkormányzat részére.

A város rendezési terve szerint az ingatlan részre szükség lenne a Dunaföldvár, Szőlőskertek u. közterület bővítéséhez.

Kérelmében a megosztási költségek átvállalását kéri, mely kb. 100.000,- Ft-ot tesz ki.

Az ügyvédi és bejegyzési költségek kb. 35.000,- Ft-ot tesznek ki.

A díjak fedezetét a város 2017. évi költségvetési rendeletének tartalék keret terhére biztosítja.

Kérem a Képviselő- testületet, hogy az ingatlan felajánlást tárgyalja meg.

Dunaföldvár, 2017. június 1.

Horváth Zsolt sk.  
polgármester

**HATÁROZATI JAVASLAT**

Dunaföldvár Város Képviselő-testülete úgy döntött, hogy Jendrolovics Pál (1037, Budapest, Seregély u. 17.) ingatlan felajánlását elfogadja térítésmentesen a dunaföldvári 263 hrsz.-ú ingatlanból kb. 50 m<sup>2</sup> nagyságú, beépítetlen területet.

Az ajándékozási szerződés során felmerülő költségeket az Önkormányzat vállalja, kb. 135.000,- Ft értékben (megosztási, ügyvédi és telekkönyvi bejegyzési költségek).

A díjak fedezetét a város 2017. évi költségvetési rendeletének tartalék keret terhére biztosítja.

Felhatalmazza a polgármestert az ügyben keletkezett iratok aláírására.

**Felelős:** Horváth Zsolt polgármester

**Határidő:** 2017. szeptember 30.



A térkép tájékoztató jellegű, másolata semmilyen hivatalos eljárásban nem használható fel.  
Készült az állami adatok felhasználásával



**Dátum:** 2017.06.01 09:26  
**Készítette:** ismeretlen  
**Méretarány:** 1:1000  
**Koordináta:** 639888.61, 163893.37 - 640078.58, 164140.14  
**Megjegyzés:**



**ELŐTERJESZTÉS A DUNAFÖLDVÁRI KÉPVISELŐTESTÜLET**  
**2017. JÚNIUS 27-EI ÜLÉSÉNEK .....SZÁMÚ NAPIRENDI PONTJÁHOZ**

Tárgy: **Kincse Ferenc (6500, Baja, Szeremlei u. 76.) ingatlan felajánlása (dunaföldvári 1722, 1723, 1724 hrsz.).**

Előadó: **Horváth Zsolt polgármester**

Az előterjesztést készítette: **Lajkó Andor városfejlesztési és műszaki irodavezető**

**Tisztelt Képviselő- testület!**

Kincse Ferenc (6500, Baja, Szeremlei u. 76.) kérelmet nyújtott be a Tisztelt Képviselő- testület felé, melyben a tulajdonát képező dunaföldvári 1722 hrsz.-ú, 440 m<sup>2</sup> területű, dunaföldvári 1723 hrsz.-ú, 904 m<sup>2</sup> területű és a dunaföldvári 1724 hrsz.-ú, 675 m<sup>2</sup> területű (összesen 2019 m<sup>2</sup>) kivett, beépítetlen terület megnevezésű ingatlanokat - mely a Penny áruház mögött északi irányban az ún. „kenderföldeken” helyezkednek el – felajánlja megvásárlásra az Önkormányzat részére.

Vételárat kérelmében nem jelölt meg.

Javasolom a T. Képviselő- testületnek, hogy 100 Ft/m<sup>2</sup> áron, azaz összesen 201.900,- Ft-ért vásárolja meg az ingatlanokat.

Az ügyvédi és bejegyzési költségek kb. 55.000,- Ft-ot tesznek ki.

A vételár és egyéb költségek fedezetét a város 2017. évi költségvetési rendeletének tartalék keret terhére biztosítja.

Kérem a Képviselő- testületet, hogy az előterjesztést tárgyalja meg.

Dunaföldvár, 2017. június 1.

Horváth Zsolt sk.  
polgármester

**HATÁROZATI JAVASLAT**

Dunaföldvár Város Képviselő-testülete úgy döntött, hogy Kincse Ferenc (6500, Baja, Szeremlei u. 76.) tulajdonát képező dunaföldvári 1722 hrsz.-ú, 440 m<sup>2</sup> területű, dunaföldvári 1723 hrsz.-ú, 904 m<sup>2</sup> területű és a dunaföldvári 1724 hrsz.-ú, 675 m<sup>2</sup> területű (összesen 2019 m<sup>2</sup>) kivett, beépítetlen terület megnevezésű ingatlanokat megvásárolja.

Vételár: 100.- Ft/m<sup>2</sup> (összesen: 201.900,- Ft)

A Képviselő- testület felhatalmazza a polgármestert az adásvételi szerződés aláírására.

**Felelős:** Horváth Zsolt polgármester

**Határidő:** 2017. július 31.

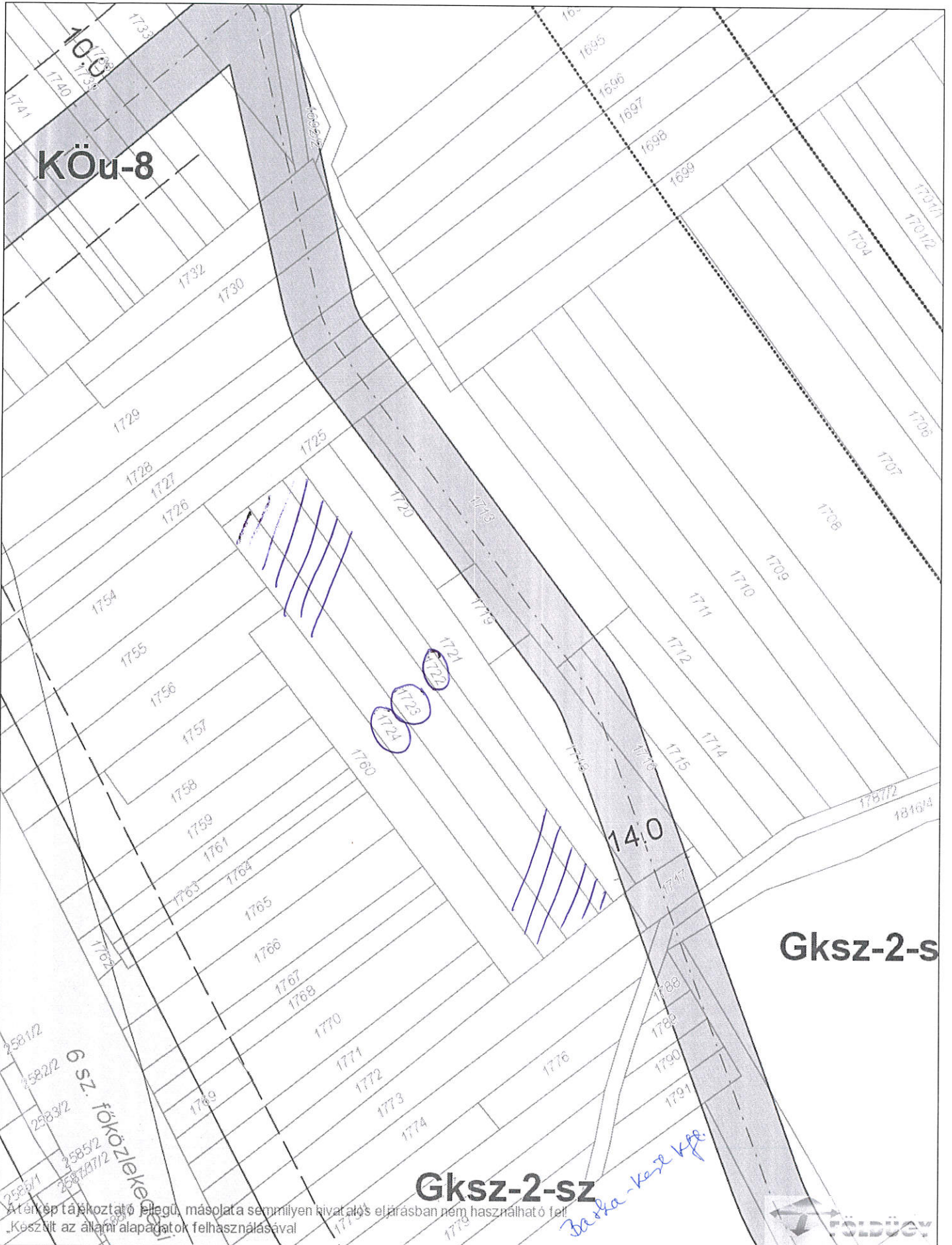

<b>Dátum:</b>	2017.05.25 13:12
<b>Készítette:</b>	ismeretlen
<b>Méretarány:</b>	1:1000
<b>Koordináta:</b>	639933.04, 162220.34 - 640123.02, 162467.11
<b>Megjegyzés:</b>	

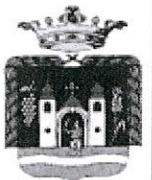

## Előterjesztés a Képviselő-testület 2017. június 27-ei testületi ülésének .... számú napirendi pontjához

**Tárgy:** Döntés a "Dunaföldvár, Kenderföldi árok vízrendezése" tárgyú beruházás kapcsán érintett magáningatlanok/ingatlanrészek telekalakítása és megvásárlásának előkészítéséről

**Előadó:** Horváth Zsolt polgármester

**Az előterjesztést készítette:** Kovács Anikó közbeszerzési referens

### Tisztelt Képviselő-testület!

Dunaföldvár Város Önkormányzata Képviselő-testülete 137/2016.(VIII.29.) KT határozatában döntött arról, hogy pályázatot nyújt be a Széchenyi 2020 keretében a Terület- és Településfejlesztési Operatív Programban megjelent a TOP-2.1.3-15-TL1 kódszámú Települési környezetvédelmi infrastruktúra-fejlesztések című felhívására.

A fejlesztés tárgya: Dunaföldvár, Kenderföldi árok vízrendezése

Az önkormányzat 2017. évi költségvetés tervezetének 13. számú mellékletében a felhalmozási kiadások részletezései között nevesítve szerepel a beruházás 399 898 e Ft támogatási összeggel és 7 000 e Ft önerővel.

A beruházás megvalósítására vonatkozó feltételes közbeszerzési eljárás folyamatban van a 61/2017. (III.28.) KT határozat alapján. Ajánlatok bontásának időpontja: 2017. június 28.

A benyújtott pályázatok értékelése zajlik, eredmény első körben július elején, második körben augusztus elején várható.

A beruházás magáningatlanokat is érint, ezért szükséges a tulajdonosokkal való mielőbbi kapcsolatfelvétel és a magáningatlanok/ingatlanrészek telekalakítása és megvásárlása, szolgalmi jogok bejegyzése, megegyezés hiányában pedig a kisajátítási eljárások lefolytatása.

A 2011. évben ugyanezen célra vonatkozóan DDOP pályázat keretében előzetes egyeztetésekre került sor az érintett magánszemélyekkel. A megállapodások értelmében nyertes pályázat esetén az önkormányzat által igénybe veendő területekért ingatlan szakértő által megállapított vételárat fizet és vállalja a jogügylettel kapcsolatos összes felmerülő költség megfizetését.

A fejlesztéssel érintett ingatlanok jegyzéke jelen időpontban:

Helyrajzi szám:	Megvételre javasolt területek:
1817	722 m2 (ingatlan)
1809	180,1 m2 (ingatlanrész)
1824	107,9 m2 (ingatlanrész)
1823	103,8 m2 (ingatlanrész)
1822	159,1 m2 (ingatlanrész)
1818	704 m2 (ingatlan)
1714	357 m2 (ingatlan)
1713	1203 m2 (ingatlan)
1692/2	72 m2 (ingatlan)
1725	21,7 m2 (ingatlanrész)
1726	19,8 m2 (ingatlanrész)
1727	14,1 m2 (ingatlanrész)
1728	18,6 m2 (ingatlanrész)
1729	38,7 m2 (ingatlanrész)
1730	23,5 m2 (ingatlanrész)
1732	29,6 m2 (ingatlanrész)
3933	196 m2 (ingatlanrész)
1825	Szolgalmi jog bejegyzés
1815	Szolgalmi jog bejegyzés
4085	Szolgalmi jog bejegyzés

Összesen: kb. 20 ingatlan ~ 3970,9 m2

A kiviteli terv pontosítása során a fenti ingatlanok száma és területe minimálisan változhat, illetve a geodéziai munkarészek során az érintett területek is pontosan meghatározásra kerülnek.

Az előkészítő munkálatok költsége:

1. Értékbecslési szakvélemények készítése: nettó 20 000 Ft + áfa / ingatlan (összesen 20 ingatlannal számolva: br 508 000 Ft)
2. Telekalakítási vázrajz készítése: nettó 50 000 Ft + áfa / ingatlan (összesen 20 ingatlannal számolva: br 1 270 000 Ft)
3. Ügyvédi költség: nettó 30 000 Ft (áfamentes) (összesen 20 ingatlannal számolva: br 600 000 Ft)

Összesen: 2 378 000 Ft (20 ingatlannal számolva)

Az összeg nem tartalmazza a bejegyzéssel kapcsolatos hatósági eljárási költségeket.

Kérem a T. Képviselő-testületet az előterjesztés megvitatása után az alábbi határozati javaslatot elfogadni szíveskedjen.

**Dunaföldvár, 2017. június 23.**

**Horváth Zsolt s.k.**  
**polgármester**

### **Határozati javaslat**

Dunaföldvár Város Önkormányzatának Képviselő-testülete úgy határozott, hogy „Dunaföldvár, Kenderföldi árok vízrendezése” tárgyú építési beruházásra vonatkozóan – nyertes pályázat esetén – felhatalmazza a Dunaföldvári Polgármesteri Hivatalt, hogy az érintett magáningatlanok tekintetében folytassa le az értékbecsléseket, ezt követően a telekalakítási és adás-vételi eljárásokat és ehhez biztosítja a pénzügyi forrásokat az alábbiak szerint:

Az értékbecslési szakvélemények készítése: nettó 20 000 Ft + áfa / ingatlan

A felkérendő szakértő:

Herczig Ferenc (7100 Szekszárd, Csokonai u. 3.)  
ingatlanforgalmi szakértő (B-16/7/1996, PSZÁF 2008/84)  
képesített ingatlanvagyon értékelő (PT I 575569/2006.)  
Európai Felsőszintű Ingatlanszakmai minősítés : 2003/4/MAISZ

Telekalakítási vázrajz készítése Térképvar Bt. (7030 Paks, Öreghegy u. 37.): nettó 50 000 Ft + áfa / ingatlan

Ügyvédi költség Dr.Endl-Gál Brigitta (7020 Dunaföldvár, Gábor Pál u. 23.) : nettó 30 000 Ft (áfamentes) / ingatlan

A beruházással érintett ingatlanok száma: kb. 20 db ~ 3970,9 m<sup>2</sup>, de a kiviteli terv pontosítása során az ingatlanok száma és területe minimálisan változhat, illetve a geodéziai munkarészek során az érintett területek is pontosan meghatározásra kerülnek.

A költségek fedezete az önkormányzat 2017. évi költségvetésének felhalmozási kiadások részletezései 13. számú melléklet 1.2. pontja alapján rendelkezésre áll.

A testület felhatalmazza a polgármestert az ügyben keletkezett okiratok aláírására.

**Felelős:** Horváth Zsolt polgármester

**Határidő:** 2017. december 31.